

УЛААНБААТАР ХОТЫН НИЙТИЙН  
АЖ АХУЙГ САЙЖРУУЛАХ ХОЁР  
ДАХЬ ТӨСӨЛ(МОГ-3890)  
2010 ОНЫ ТАЙЛАН,  
2011 ОНЫ ТӨЛӨВЛӨГӨӨ

Улаанбаатар хот

2011 он



<b>БҮЛЭГ V. ТӨСЛИЙН ХЯНАЛТ ҮНЭЛГЭЭ, ТАЙЛАГНАЛТ .....</b>	<b>37</b>
5.1 Төслийн хяналт үнэлгээ .....	37
5.2 Төслийн гүйцэтгэл, үр дүнгийн талаархи сонирхогч талуудын сэтгэл ханамж, үнэлгээ .....	38
<i>Төслийн үр шим хүртээгчид .....</i>	<i>39</i>
<i>Гэр хорооллын иргэдийн санал сэтгэгдэл ба эргэх холбоо .....</i>	<i>40</i>
<b>БҮЛЭГ VI. ТӨСЛИЙН НӨЛӨӨЛӨЛ .....</b>	<b>41</b>
6.1 Í ÈÈÀÌ ÈÈÍ ÀÑÓÓÀÀÈ .....	41
6.2 ÁÀÈÁÀÈÛÌ Ð÷ÈÍ .....	41
6.3 Нийгэм, байгаль орчинд гарсан эерэг нөлөөлөл .....	41
<b>УЛААНБААТАР ХОТЫН НИЙТИЙН АЖ АХУЙГ САЙЖРУУЛАХ ХОЁР ДАХЬ ТӨСЛИЙН 2011 ОНЫ АЖЛЫН ТӨЛӨВЛӨГӨӨ (МОН-3890,ТF53820, ЦЭВЭР АГААР ТӨСӨЛ).....</b>	<b>42</b>
Худалдан авах ажиллагааны 2011 оны төлөвлөгөө .....	43
2011 оны төлөвлөгөө .....	44

# ТОВЧИЛСОН ҮГИЙН ТАЙЛБАР

---

БУА	Барилга угсралтын ажил
ГХАХХ	Германы хамтын ажиллагааны хөгжлийн хөтөлбөр
ДСШ	Дотоодын сонгон шалгаруулалт
ЗАА	Захирагчийн ажлын алба
ЗТБХБЯ	Зам тээвэр, барилга хот байгуулалтын яам
ИНБ	Иргэний нийгмийн байгууллагууд
МУ	Монгол улс
НЗД	Нийслэлийн Засаг дарга
НЗДТГ	Нийслэлийн Засаг даргын тамгын газар
НҮБ	Нэгдсэн үндэстний байгууллага
НСТ	Нүүлгэн суурьшуулалтын төлөвлөгөө
ОУСШ	Олон улсын сонгон шалгаруулалт
ОУХА	Олон улсын хөгжлийн ассоциаци
СШ	Сонгон шалгаруулалт
ТББ	Төрийн бус байгууллага
ТУН	Төслийг удирдах нэгж
ТУХ	Төслийг удирдах хороо
ТХН	Төсөл хэрэгжүүлэх нэгж
ХАА	Худалдан авах ажиллагаа
СШББ	Сонгон шалгаруулалтын бичиг баримт
СЯ	Сангийн яам
УБНААСТ2	Улаанбаатар хотын Нийтийн аж ахуйг сайжруулах хоёр дахь төсөл
УСУГ	Ус сувгийн удирдах газар
ÝŒ ÄÁÃ	Ýäèéí çàñæéí ° ñ° èòèéä äýì æèð, ÿäóóðèù ä áóóðóóéèò ñòðàòàæ
ЯБСББ	Ядуурлыг бууруулах стратегийн баримт бичиг
ЯНХС	Японы нийгмийн хөгжлийн сан

## БҮЛЭГ I. ТӨСЛИЙН ТАНИЛЦУУЛГА

### 1.1 Төслийг хэрэгжүүлэх үндэслэл ба хэрэгцээ

#### *Ерөнхий мэдээлэл*

Улаанбаатар хотын Нийтийн аж ахуйг сайжруулах хоёр дахь төсөл нь 2004 оны 7-р сарын 23-ны өдөр Монгол улсын Засгийн газар, ОУХА-ийн хооронд байгуулсан Хөгжлийн зээлийн гэрээ"-нд заасан нөхцөлөөр Монгол улсын Засгийн газар Нийслэлийн Засаг даргын тамгын газрын хооронд байгуулсан "Хөгжлийн зээлийн гэрээ"-нд заагдсан бараа, ажил, үйлчилгээг гүйцэтгэн, төслийн үр дүнгийн үзүүлэлтэд хүргэх ажлыг хийж гүйцэтгэлээ.

Төсөл хаагдах хугацаа гэрээнд заасны дагуу 2011 оны 7-р сарын 30 байсан учраас төслийн үндсэн үйл ажиллагааны төгсгөлийн ажлууд 2010 онд хийгдлээ. 2010 оны эцсийн байдлаар зээл 911 000 ам.долларын үлдэгдэлтэй байгааг дараачийн шатны техник эдийн засгийн үндэслэл боловсруулах, УСУГ-ын сургалтын танхим байгуулах болон төсөл хэрэгжүүлэх нэгжийн үйл ажиллагаанд зарцуулах, үүнтэй уялдуулан төсөл хаагдах хугацааг 2011 оны 12-р сарын 30 хүртэл сунгах хүсэлтийг Сангийн яаманд тавих тухай шийдвэрийг Нийслэлийн Засаг даргын зөвлөлийн 2011 оны 1-р сарын 26-ны өдрийн хурлаас шийдвэрлэсэн.

Төсөл хэрэгжилтийн явцын хагас бүтэн жилийн тайланг Сангийн яам, Зам тээвэр, барилга хот байгуулалтын яам, НЗДТГ, Дэлхийн банк, Төслийг удирдах хороонд тухай бүр хүргүүлж байсан бөгөөд 2011 оны тайланг төслийн үр дүн, бүтээн байгуулалтын ажлыг өссөн дүнгээр гаргаж тайлагнав.

#### *Оёñ î ðí ù áí ëî í ñàëáàðû í àñóóäëóóä*

Ì í î ä è öëñûí ò¿ àì ùí äòðááí ù í ýá ääðóé òóâû í ù ýáóó àì üäðàèðàé á° ä° ä í ðëí äû í òýãò бус байдал өсөн нэмэгдсээр байв. Ядуурлаас гарах хөгжлийн явцыг хурдасгах үүднээс 2003 î í ù 7-ð ñàðä Çàñãàëéí äàðäààñ Ýàëëí çàñãàëé ° ñ° èðèéä äýí äëð, ýáóóðèù á áóóðòóéäð стратегийг баталсан. Энэхүү стратегийг хэрэгжүүлэхэд Засгийн газарт дэмжлэг үзүүлэх төдийгүй Улаанбаатар хотын ядуу хүн амд хүргэх нийтийн аж ахуйн үйлчилгээг сайжруулах асуудал нь Дэлхийн банкны стратеги зорилгод нийцэж байсан юм.

Улаанбаатар хотын Нийтийн аж ахуйг сайжруулах төсөл нь гэр хорооллын ус хангамжид төвлөрч, төвлөрсөн ус хангамжийн системийг гэр хороолол руу тэлж, ус хангамжийн системийг барьж, худгуудыг холбох мөн төвийн ус хангамжийн системийн хүчин чадлыг нэмэгдүүлэх, шинэ техник, технологи, тоног төхөөрөмжийг нэвтрүүлэх, ус хангамжийн салбарын ажилтнуудын чадавхийг сайжруулах, бүтэц зохион байгуулалтыг боловсронгуй болгох ажлуудыг хийсэн.

Гэр хорооллын бохир шийдэх асуудал нь хотын төлөвлөлтийн нөхцөл байдлаас шалтгаалан маш их хэмжээний хөрөнгө оруулалт шаардахаас гадна, техникийн хувьд хэрэгжих боломж муу байгаа нь олон удаагийн судалгаагаар батлагдсан. Гэсэн хэдий ч гэр хороололд айл өрхийг цэвэр бохир усанд холбох, бохир усыг татан цэвэрлэх бие даасан бага оврын цэвэрлэх байгууламж барих загвар төслийг хэрэгжүүлэх зорилт тавьсан.

Ус хангамжийн төслүүд нь Дэлхийн банкны хөнгөлөлттэй зээлээр хэрэгжсэн бол уг зээлийг дагаж орж ирсэн Нидерланд, Франц, Японы Засгийн газрын буцалтгүй тусламжаар Улаанбаатар хотын "Цэвэр бохир усны Мастер төлөвлөгөө" боловсруулах, ногоон байгууламжийг сайжруулах, далан суваг барих, иргэдийн оролцоотойгоор гэр хорооллын орчин, эрүүл ахуй, ариун цэврийн орчинг сайжруулахад чиглэгдсэн хэд хэдэн төслийг амжилттай хэрэгжүүлсэн.









### 3.3 ХУДАЛДАН АВАЛТ

#### Танилцуулга

Төслийн худалдан авах ажиллагааг танилцуулга, хэрэгцээ, үндэслэл, ХАА-ны явц, гарсан үр дүн, үр нөлөө, сургамж гэсэн үндсэн бүлгүүдээр тайлагнав. Төсөл хэрэгжилтийн явцад хөтөлсөн худалдан авах ажиллагааны бүртгэлд дүн шинжилгээ хийж, үр дүнг дүгнэн орууллаа.

#### ХАА-ны төрөл, шалгуур үзүүлэлт

Төслийн хүрээнд хийгдсэн худалдан авах ажиллагаануудыг Төслийн гэрээнд заасан Дэлхийн банкны худалдан авах ажиллагааны журам, “Төрийн болон орон нутгийн өмчийн хөрөнгөөр бараа, ажил, үйлчилгээ худалдан авах тухай” Монгол улсын хуулийн дагуу зохион байгуулав.

Төслийн гэрээнд тусгасан худалдан авах ажиллагааны доорхи шалгуур үзүүлэлтүүдийг баримтлан нийтдээ 123 гэрээний худалдан авах ажиллагааг зохион байгуулсан байна.

#### Хүснэгт 2. Худалдан авах ажиллагааны төрөл, шалгуур үзүүлэлт

Төрөл	Шалгуур үзүүлэлт
Журам	“Олон улсын сэргээн босголт хөгжлийн банкны зээл болон ОУХА-ийн хөнгөлттэй зээлийн худалдан авах ажиллагааны удирдамж”-өөс Бүлэг I-д заасан нөхцөлүүд, “Дэлхийн банкны зээлдэгчид зөвлөх сонгон ажиллуулах удирдамж”-д заасан нөхцөлүүдийн хангах.
ХАА-ны арга/Шаардлага	Босго үзүүлэлт /Холбогдох нөхцөлүүд
Урьдчилсан хяналт	500,000 US\$ болон үүнээс дээш өртөгтэй барааны бүх гэрээ, 500,000 US\$ доош өртөгтэй эхний гэрээ, ОУСШ-ын ажлын бүх гэрээ, ДСШ-ын барааны эхний гэрээ, ажлын эхний 2 гэрээ 100,000 US\$ ба түүнээс дээш өртөг бүхий зөвлөхийн бүх гэрээ, Зөвлөхийн чадварыг үнэлэх аргаар шалгаруулах зөвлөхийн эхний 2 гэрээ, 50,000 US\$ ба түүнээс дээш өртөг бүхий бие даасан зөвлөхийн бүх гэрээ, нэг эх үүсвэрээс сонгох зөвлөхийн бүх гэрээ.
Гүйцэтгэлийн хяналт	Урьдчилсан хяналтад тусгагдаагүй бараа, ажил зөвлөхийн бусад бүх гэрээ
ОУСШ	Нэг бүр нь 700,000 US\$-с дээш, нийлбэр дүнгээрээ 3,500,000 US\$-с хэтрэхгүй өртөгтэй ажлын гэрээ, 100,000 US\$-с дээш өртөг бүхий барааны гэрээ
ДСШ	Нэг бүр нь 700,000 US\$-с доош, нийлбэр дүнгээрээ 3,500,000 US\$-с хэтрэхгүй өртөгтэй ажлын гэрээ, 100,000 US\$-с доош өртөг бүхий барааны гэрээ
Зөвлөх шалгаруулах хосолмол арга	Дор дурдсанаас бусад бүх гэрээ
Зөвлөхийн ур чадварт тулгуурласан арга	Төслийн мониторингийн болон аудитын шалгалтын зөвлөх үйлчилгээний 100,000 US\$-с доош өртөг бүхий гэрээ
Нэг эх үүсвэрээс сонгох	Төслийн нарийвчилсан инженерийн зураг төслийн болон төслийн бүрэлдэхүүний хэсэг D-д заасан төслийн менежментийн гэрээ
Бие даасан зөвлөх	Байгаль орчны менежментийн төлөвлөгөө, Нүүлгэн суурьшуулалтын үйл ажиллагааны төлөвлөгөөний дагуу мониторинг хийх гэрээ
ДБ-ны санхүүжилт	Ажил: 33%; Бараа: гадаад зардлын 100%, дотоод зардлын 100% (үйлдвэрийн өртөг), дотоодоос нийлүүлэх бусад барааны 65%; Зөвлөхийн үйлчилгээ: 94%; Ү/а-ны зардал: 50%

Дэлхийн эдийн засгийн хямралтай холбоотойгоор 2009 оны 6 дугаар сарын 12-ны өдөр Хөгжлийн зээлийн гэрээнд нэмэлт өөрчлөлт оруулж, Дэлхийн банкнаас гаргаж байсан 33%, зөвлөхийн үйлчилгээний 94%-ийг 100% болгон нэмэлт өөрчлөлт оруулсан. Энэ өөрчлөлтөөр Дэлхийн банкын санхүүжилтээр нэмүү өртгийн албан татварыг бас санхүүжүүлэхээр болсон.

### **Худалдан авах ажиллагааны явц**

#### **Худалдан авах ажиллагаанд баримталсан зарчим**

Худалдан авах ажиллагааны явцад Дэлхийн банкны болон Монгол улсын холбогдох хууль, дүрмийн хүрээнд дараахи үндсэн зарчмыг баримталсан:

**Хэмнэлт-үр дүнтэй байх** – Хэмнэлт, үр дүнтэй байх үүднээс сонгон шалгаруулалтыг явуулахдаа Дэлхийн банкны болоод манай ХАА-ны хуулийн дагуу санхүү, техник, хүн хүч, сонгон шалгаруулалтын шаардлагуудыг хангаж, хамгийн бага үнийн санал ирүүлсэн оролцогчийг шалгаруулах зарчмыг баримталсан. Мөн сонгон шалгаруулалтын баримт бичгийг хуудасны хоёр талд нь хэвлэж, шаардлагатай оролцогсдод электрон хувийг э-шуудангаар явуулснаар СШББ-ийг хүргэх явцыг эрчимжүүлсэн. Мөн сонгон шалгаруулалтын өмнөх уулзалтыг зохион байгуулах, Дэлхийн банк, Сангийн яам, НЗДТГ-аас зохион байгуулсан ХАА-тай холбогдсон сургалтад ажилтнуудыг хамруулах зэргээр төслийн ажилтнууд, захиалагч, гүйцэтгэгчдийн ажилтнуудад ХАА-ны менежментийн талаар зохих мэдлэг олгосноор сонгон шалгаруулалтыг үр дүнтэй явуулах үндэс болсон юм.

**Ижил эрхтэй байх** – СШББ-аар дамжуулан сонгон шалгаруулалтад оролцох эрхтэй оролцогчийн талаар тодорхой мэдээлэл өгч, тэднийг аливаа хууль бус байдлаар ялгаварлах асуудал гаргахгүй байх, дэлхийн банкны худалдан авах ажиллагааны журмын дагуу бараа, ажил, үйлчилгээг үзүүлэх саналаа илэрхийлэх боломж бүх улс орны пүүс компаниуд, хувь хүмүүст зөвшөөрдөг талаар оролцогчдод мэдээлэл өгч байсан.

Мөн Нэгдсэн үндсэний байгууллагын Аюулгүйн зөвлөлийн шийдвэрийн дагуу хориглосон улс орны пүүс, компаниуд, эсвэл тухайн улс оронд үйлдвэрлэсэн бараанд тавьсан хориг, мөн зээлдэгч орон худалдаа арилжааны харилцаатай байхыг хориглосон улс орны талаархи мэдээллийг СШББ-т тодорхой тусгаж байлаа. Тухайлбал, төсөл хэрэгжилтийн хугацаанд Симиенс компани нь Дэлхийн банкны хар жагсаалтад орсон тухай албан ёсны мэдэгдлийг хүлээн авч, тодорхой хугацаанд энэ компанийн барааг ханган нийлүүлэхийг хориглосон тухай мэдээллийг оролцогчдод тухай бүр өгч, санал болгосон тендерийг үнэлгээнээс хасах арга хэмжээг авсан.

2004-2010 онд нийтдээ 29 удаагийн сонгон шалгаруулалтад давхардсан тоогоор гадаадын 43, дотоодын 145 компани (түншлэлийн гишүүдийг оролцуулан), зөвлөх ижил эрхтэй оролцож, 32 гэрээт ажлын гүйцэтгэгчээр шалгарсан байна.

**Нээлттэй байх** – Сонгон шалгаруулалтыг өдөр тутмын хэвлэл, интернэтээр нээлттэй зарлан томоохон сонгон шалгаруулалтын хувьд өмнөх уулзалтыг товлон, оролцогсдод тодорхой мэдээлэл өгч байлаа.

### **Худалдан авах ажиллагааны үе шат**

Төслийн худалдан авах ажиллагаа нь тодорхой үе шатуудаар хэрэгжиж ирэв.

**Худалдан авах ажиллагааны төлөвлөгөө** – ХАА-ны эхний төлөвлөгөөг 2005 оны 12 дугаар сард боловсруулж, 2006 оны 1 дүгээр сард шинэчилсэн бөгөөд төлөвлөгөөг Дэлхийн банк, Төслийг удирдах хороогоор батлуулсан. ХАА-ны төлөвлөгөөнд:

- ОУСШ – ажлын 4 багц гэрээ, 9 бараа нийлүүлэлтийн багц гэрээ;
- ДСШ – ажлын 7 багц гэрээ, бараа нийлүүлэлтийн 1 багц гэрээ;
- Зөвлөх үйлчилгээ – багц 3 гэрээ, нийтдээ 24 багц гэрээг төлөвлөсөн.

Төсөл хэрэгжилтийн явцад төлөвлөгөөнд тодорхой өөрчлөлтүүдийг хийх шаардлага гарч байсан бөгөөд тухай бүр ном журмын дагуу өөрчлөлт оруулж, Дэлхийн банкинд мэдээлж байсан. Тухайлбал,

- Ашиглагч байгууллагын хэрэгцээ шаардлага, зөвлөхийн судалгааны ажлын үр дүнг үндэслэн, эсвэл төслийн хэмнэгдсэн үлдэгдэл хөрөнгийг ашиглах шаардлагаас үүдэн бараа нийлүүлэлтийн 2, ажлын 1 гэрээг хасч, шинээр бараа нийлүүлэлтийн 4, зөвлөхийн үйлчилгээний 4 багц гэрээг нэмж оруулсан.
- Баянхошууны ус хангамжийн хойд, урд системийн ХАА-г тус тусад нь зарлахаар төлөвлөгөөнд тусгасан байсныг нийлүүлэн хоёр багцтай нэг сонгон шалгаруулалт болгон зарласан.
- Гэрээт ажлын төсөвт өртөгт өөрчлөлт орсон.

**Сонгон шалгаруулалтын баримт бичиг** – Ажил болон бараа худалдан авах Дэлхийн банкны стандарт баримт бичгийг ашиглан сонгон шалгаруулалтын баримт бичгийг бэлтгэдэг бөгөөд техникийн тодорхойлолт, ажлын тоо хэмжээг зөвлөхийн Еасен Интэрнэшнэл компаний зөвлөхүүд, УСУГ-ын холбогдох инженер техникийн ажилтнууд, ТУН-ийн инженерүүд боловсруулж ирсэн. Боловсруулсан техникийн тодорхойлолтуудыг ТУН-ийн менежер-инженер эцсийн байдлаар хянан баталгаажуулсны дараа СШББ-тад оруулдаг. Төсөл хэрэгжилтийн явцад нийтдээ барааны 11, барилгын ажлын 10, зөвлөхийн 7 нийт 28 СШББ боловсруулжээ.

**Зарлал** – Төслийн хүрээнд зарлагдах нийт сонгон шалгаруулалтуудын жагсаалтыг гарган төсөл эхлэхийн өмнө, 2004 оны 1 дүгээр 12-нд олон улсын сонгон шалгаруулалтын dgmarket сайт дээр нийтлүүлсэн. Барилгын ажлын дотоодын сонгон шалгаруулалтын зарыг өдөр тутмын хэвлэл (Өдрийн сонин, Өнөөдөр, Улаанбаатарын мэдээ), [www.e-procurement.mn](http://www.e-procurement.mn), [www.usip2.mn](http://www.usip2.mn) сайтуудаар зарласан. Бараа нийлүүлэлтийн болон барилгын ажлын олон улсын сонгон шалгаруулалтын зарыг дээрх хэвлэл, мэдээллийн хэрэгслээс гадна олон улсын dgmarket, UNDB сайт дээр нийтлүүлж ирлээ. Мөн зарлалыг гадаад оронд суугаа Монголын Элчин сайдын яамаар дамжуулан мэдээлэл хүргэх, дотоодын мэргэжлийн компаниудийн мейл хаягаар хүргүүлэх аргыг бас хэрэглэж байсан.

**Сонгон шалгаруулалт** Сонгон шалгаруулалтын үргэлжлэх хугацааг олон улсын СШ-ын хувьд 6 долоо хоног, дотоодын СШ-ын хувьд 4 долоо хоногоор зарлаж байлаа. Сонгон шалгаруулалтын үед СШ-ын өмнөх уулзалтыг товлон СШББ-ыг худалдан авсан оролцогсдод гэрээт ажлын онцлог, журам, шалгуур үзүүлэлтүүд, үнэлгээний онцлог, санал бэлтгэхэд анхаарах зүйлсийн талаар тодорхой тайлбарлан уулзалтын тэмдэглэлийг бүх оролцогсдод явуулж байлаа.

**Үнэлгээ хийх.** Монгол улсын тендерийн хуулийн дагуу Нийслэлийн Засаг даргын захирамжаар үнэлгээний хороог байгуулж, бүрэлдэхүүнд нь Засгийн газар, нийслэл, УСУГ, ТУН-ийн төлөөллийг оруулж ирлээ. Төсөл хэрэгжих явцад байгуулсан нийт 20 үнэлгээний хороонд давхардсан тоогоор нийтдээ 141 хүн орж ажилласныг Хүснэгт 6-д хуруулав.

**Хүснэгт 6. Үнэлгээний хорооны бүтэц**

No	Гэрээний төрөл	Үүнээс								Дүн
		СЯ	ЗТБХ БЯ	НЗДТГ	ЗАА	УСУГ	Дүүрэг	ОСНААГ	ТУН	
1	Бараа	7	7	11	10	13			15	63
2	Ажил	8	4	11	11	11	4		10	59
3	Зөвлөхийн үйлчилгээ	2	1	5	3	3		1	4	19
	Дүн	17	12	27	24	27	4	1	29	141

Үнэлгээний хорооны гишүүд ирсэн саналуудыг хянаж, үнэлгээ хийх зав цаг муу байдаг, олон улсын сонгон шалгаруулалтын хувьд англи хэл дээрх саналуудыг хянахад хэлний бэрхшээл гардаг учраас ТУН-аас уг үнэлгээний хороонд орсон ажилтнууд саналуудыг нэг

бүрчлэн судлаж, хянаад холбогдох мэдээллийг бүрдүүлэн Үнэлгээний хорооны гишүүдэд танилцуулж, хэлэлцүүлэн, олонхийн саналаар гэрээт ажлыг гүйцэтгэгчийг шалгаруулан Дэлхийн банкнаас зөвшөөрөл авч байлаа.

**Гэрээ байгуулах** Төсөл хэрэгжилтийн явцад нийтдээ давхардсан тоогоор 123 байгууллага, түншлэл, хувь хүнтэй гэрээ байгуулжээ. Гэрээг байгуулахдаа нэг талаас ТУН-ийн захирал зурж, гэрчээр ихэвчлэн УСУГ-ын төлөөлөл, Гүйцэтгэгчдийн захирал, хэрэв түншлэл бол түншлэгч байгууллагын захирал нар гарын үсэг зурж баталгаажуулж ирсэн.

#### Хүснэгт 4. Төслөөр байгуулсан гэрээнүүд

Төрөл	2004	2005	2006	2007	2008	2009	2010	2011	Дүн
Бараа			6		1	3	2		12
Барилга			2	5	5		1		13
Зөвлөх	1	1	16	19	17	16	15	13	98
Нийт	1	1	24	24	23	19	18	14	123

Зураг 1. Гэрээний бүтэц



Гэрээний бүтцийг Зураг 1-д харуулав. Төслийн нийт гэрээний 45%-ийг барааны, 38%-ийг барилгын ажлын, 17%-ийг зөвлөхийн үйлчилгээ тус тус эзлэж байна. Төслийн хүрээнд байгуулсан гэрээнүүдийг багцалж гэрээний тоог цөөлсөн учраас барилгын ажлын томхон гэрээнүүд хоёр болон түүнээс дээш жил хэрэгждэг, энэ хугацаанд олон улсын болон монгол оронд санхүүгийн хямрал болох, юмны үнэ өсөх, газар чөлөөлөлтийн байдалд өөрчлөлт орох, УСУГ-ын хөрөнгө оруулалтад өөрчлөлт орох зэрэг зайлшгүй шаардлагаар гэрээний нэмэлт хийх

шаардлага гарч байлаа. Дээрх шалтгаануудын улмаас нийтдээ барилгын ажлын 10 гэрээнд 599 сая төгрөг, зөвлөхийн үйлчилгээний 1 гэрээнд 242 мянган ам.долларын нэмэлт өөрчлөлт оржээ. Эдгээр нэмэлт өөрчлөлтийг тухай бүр Дэлхийн банкнаас зохих зөвшөөрлийг авч хийж ирсэн.

**Гүйцэтгэгчид**- Төсөл хэрэгжилтийн хугацаанд Ази, Америк, Европ, Австрали гэсэн 4 тивийн гүйцэтгэгчид оролцсоныг Зураг 2-т харуулав.

#### Зураг 5. Гүйцэтгэгчдийн бүтэц /Тивээр/



Сонгон шалгаруулалтад оролцсон гүйцэтгэгчдийг авч үзвэл 32 гэрээт ажлыг давхардсан тоогоор 24 компани дангаараа, 19 компаниас бүрдсэн 10 түншлэл, 27 бие даасан зөвлөх (ТУН-ийн дотоодын зөвлөхийг оролцуулан) гүйцэтгэжээ. Сонгон шалгаруулалтад оролцогсдын 75% буюу давхардсан тоогоор 124 монголын байгууллага, нэгж төслийн үйл ажиллагаанд оролцсон нь үндэсний аж ахуйн нэгж, байгууллагуудын чадавхи ихээхэн өссөнийг харуулж байна.

Төслийн эхний үе шаттай харьцуулбал хоёр дахь шатанд байгууллагууд хамтран ажиллах сонирхол нэмэгдсэнийг дараахи шалтгаантай гэж үзэж байна.

- Төслийн гэрээт ажлуудыг багцлан, гэрээний хэмжээ томорсоноос нэг гэрээнд олон төрлийн ажлыг хамруулсан. Энэ нь гүйцэтгэгчдээс олон төрлийн ажлын туршлага шаардах болсон учраас тухайн ажлыг гүйцэтгэхэд өөр өөр мэргэжлийн чиг баримжаатай хэд хэдэн байгууллага хамтран түншлэл байгуулан оролцох нь илүү үр дүнтэй болсон юм.
- Зах зээлийн эхэн үед хувийн байгууллагууд санхүү, эдийн засгийн хувьд өсч чадваржихын тулд бизнесийн төрөл бүрийн салбарт хүч үзэж байсан. Иймээс тодорхой мэргэжлийн байгууллагууд тус тусын эрхэлсэн чиглэлээр тухайн гэрээний ажлыг хамтран гүйцэтгэж, хамтын ажиллагааны давуу талыг гүйцэтгэгчид ойлгох болсон.
- Төслийн гэрээт ажлын гүйцэтгэлийг найдвартай, чанартай болгох үүднээс СШББ-д тухайн ажлын гүйцэтгэгчид тавих санхүү, техник, боловсон хүчний шаардлагыг өндөржүүлсэн нь оролцогсдын оролцоог хязгаарлах гэхээсээ тухайн шаардлагад нийцэхийн тулд хэдэн хэдэн компани хамтран ажиллах боломжийг өргөжүүлсэн юм.

**Гэрээний хэрэгжилт** – Төслийн хэрэгжилтийг ТУН хариуцан зохион байгуулж, зөвлөх болон ТХН хяналт тавьж ирлээ. Төсөл хэрэгжиж эхлэх үеэс байгуулагдсан УСУГ-ын Төсөл хэрэгжүүлэх нэгж нь ТУН, зөвлөхтэй нэг байранд байрлаж, гэрээний хэрэгжилтэд хамтран хяналт тавьж ирсэн. Тухайлбал, ТХН захиалагчийн үүрэг гүйцэтгэж, гүйцэтгэгчийн ажил эхлэх зөвшөөрөл авч өгөх, барилгын ажилд өдөр тутмын чанарын хяналт тавих, барилга байгууламжийг ашиглалтад хүлээж авах техникийн болон улсын комиссыг хариуцан ажиллуулах үүрэг хүлээж ирсэн бол ТУН нь гэрээнүүдийн хэрэгжилт, техникийн асуудлыг шийдвэрлэх, төлбөр тооцоо хийх, худалдан авах ажиллагааг явуулж ирсэн. Зөвлөх компани нь авторын болон барилгын ажлын чанарын хяналтыг давхар хийж байлаа.

Гэрээний хэрэгжилтийн явцыг ТУН, ТХН, Зөвлөхүүд хамтран 7 хоног бүр хамтран хэлэлцэж, техникийн шийдэл өөрчилсөн нөхцөлд хурлын протоколоор баталгаажуулан хэрэгжүүлж байлаа. Гэрээний хэрэгжилтийн явцад гүйцэтгэгчид ажлын графикийг бодитой бус хийх, нэгэнт гаргасан графикийг мөрдөхгүй хугацаа хоцруулах, зарим тохиолдолд түншлэлийн гишүүд хэрэгжилтэд харилцан адилгүй хандах зэрэг хүндрэлүүд гарч байсан.

**Худалдан авах ажиллагааны хяналт** – Худалдан авах ажиллагааны хяналтыг Дэлхийн банкны журмын дагуу урьдчилсан болон гүйцэтгэлийн гэсэн хоёр төрлөөр хийж ирсэн. Төсөл хэрэгжилтийн хугацаанд Дэлхийн банкнаас гүйцэтгэлийн хяналтыг 6 гэрээн дээр 2 удаа хийсэн байна. ТУН-д гэрээ тус бүрээ хавтас нээж, тухайн гэрээтэй холбоотой бүх материалыг багцлан архивын баримтын хэлбэрээр хадгалдаг нь төслийн хяналт хийх, мэдээллийг эмх цэгцтэй байлгахад ихээхэн ач холбогдолтой.

Худалдан авах ажиллагаанд Нийслэлийн аудитын газар нэг удаа хяналт тавьж, НЗДТГын Хяналт шинжилгээ үнэлгээний хэлтэс нэг удаа хяналт үнэлгээ хийсэн бөгөөд худалдан авах ажиллагааны зөрчил дутагдал гарч байгаагүй.

Төсөл хэрэгжих хугацаанд нийтдээ ХАА-ны үе шат бүрд зарцуулсан хугацаанд дүн шинжилгээ хийж үзэхэд Дэлхийн банкнаас зөвшөөрөл авахад харьцангуй урт хугацаа зарцуулсан харагдаж байна. Энэ нь нэг талаар Дэлхийн банкны ХАА-ны мэргэжилтний ажлын ачаалал, нөгөө талаар тодруулга авахад багагүй хугацаа зарцуулдагтай холбоотой.

Барилгын ажлын гүйцэтгэгч (Одкон Холдинг ХХК) хүндэтгэх шалтгаангүйгээр гэрээ байгуулах хугацааг сунжруулж, ТУН-ээс удаа дараа тавьсан шаардлагыг хэрэгсэхгүй байснаас Баруун дүүргийн насосны станцийн тоног төхөөрөмжийн шинэчлэлийн ажил 2 сар гаруй хугацаа алдсан болно.

Гэрээт ажлын хэрэгжилтийн хугацааг дүгнэж үзэхэд барилгын 2 гэрээнээс бусад нь төлөвлөсөн хугацаанаасаа 3 сараас 2 жил шахам хугацаагаар хоцорч дууссан байна. Харин бараа ханган нийлүүлэлтийн 3 гэрээний хугацаа 3-7 сараар хоцорсон.

Гэрээт ажлыг хугацаанд нь чанартай хийсэн Эс энд Эй Трейд ХХК-ийн гүйцэтгэсэн Чингэлтэй гэр хорооллын ус хангамжийн цогцолбор 2 дахь жилдээ найдвартай ажиллаж байна.

Гэрээ хэрэгжилтийн хугацаа удааширхад дараахи бодит шалтгаан нөлөөлсөн.

- Цар хүрээ ихтэй барилгын ажлын хэрэгжилтийн төлөвлөгөөг бодитой хийж чадаагүй, хэт шахуу төлөвлөсөн.
- Барилгын ажлын явцад зураг төсөлд тусгагдаагүй ажлууд нэлээдгүй гарч байсан.
- Нэг гэрээт ажлыг 2-3 байгууллага түншлэн хийж байгаа нөхцөлд өөр хоорондын зохицуулалт сул байсан.
- Гүйцэтгэгчид нь сонгон шалгаруулалтаар шүүгдэж, тавьсан шаардлагад нийцсэн байгууллагууд байсан хэдий ч зарим байгууллагын ажлын арга барил, туршлага, хариуцлага, хүн хүч, техник төхөөрөмжийн нөөц дутагдалтай байснаас гэрээт ажил хугацаандаа хийгдэхгүй сунжрах, ажлын чанарт доголдол гарах зэрэг дутагдал гарч байсан.

### **Үр нөлөө**

Төслийн худалдан авах ажиллагаа үндсэндээ амжилттай, үр дүнтэй хэрэгжиж дуусч байна. 2010 оны 12-р сарын 30-ны байдлаар үүлж дуусч байна. Төсөл хэрэгжих явцад худалдан авах ажиллагаанд оролцсон ТУН-ийн ажилтнууд, гүйцэтгэгч, зөвлөгч байгууллагууд ХАА-ны талаар тодорхой мэдлэгтэй болж, туршлагатай боллоо. ТУН-ийн 6 ажилтан ХАА-ны сургалтад хамрагдаж, үнэлгээ хийх эрхтэй болсон. Төслийн ХАА ажиллагааг ямагт хууль дүрмийн хүрээнд аливаа муу нөлөөнд авталгүй хийж ирснээр төслийн нэр хүнд ч өссөн бөгөөд удирдах дээд байгууллагаас ялангуяа Дэлхийн банкнаас өндөр үнэлгээ авч байлаа.

Төслийн хүрээнд хэрэгжсэн гэрээт ажлын багц нь өмнөх төсөлтэй харьцуулахад тооны хувьд бага ч нэг гэрээт ажлын хүрээнд олон техникийн асуудлыг шийдэж, чанарын хувьд хавьгүй давуу болсон. Үндэсний олон компани, аж ахуйн нэгжүүд төслийн ХАА-нд оролцон Дэлхийн банкны санхүүжилттэй сонгон шалгаруулалтын болон гэрээт ажлын гүйцэтгэлийн арвин туршлагатай болсон.

### **Сургамж**

Худалдан авах үйл ажиллагаанд гарч байсан хүндрэлүүдээс дараагийн төсөл хэрэгжүүлэхэд сургамж болохоор асуудлын нэг нь оролцогчдын тоо хангалттай биш байсан явдал юм. Цөөн тооны байгууллага саналаа ирүүлснээс чадвар муутай компаниуд бага үнийн шалгуураар гэрээт ажлын гүйцэтгэгчээр шалгарч, ажлаа хугацаанд нь хийхгүй байх, чанарын гологдол гаргах, хүн хүч нь хангалтгүй байх зэрэг учруулж байсан юм.

Мөн гүйцэтгэгчийг шахаж ажлыг нь дуусгах зорилгоор барилгын ажлын дуусах хугацааг шахуу графиктай хийж гүйцэтгэхээр төлөвлөдөг нь төслийн хэрэгжилтийн явцад сөргөөр нөлөөлж, гэрээ хэтэрсэн хоногийн үзүүлэлт өндөр гарч байлаа. Иймд цаашид төлөвлөлтийг бодитой хийх тал дээр онцгой анхаарч, гэрээний хэрэгжилтийн хугацааг бодитой төлөвлөх шаардлага байгаа.

### **Ололт**

ТУН-ийн ажилтнууд үндсэн төслийн хамт хэрэгжүүлсэн иргэдийн оролцоотой төслийн худалдан авах ажиллагааны өвөрмөц аргыг хэрэглэн, богино хугацаанд ихээхэн бүтээн байгуулалтын ажлыг иргэдийн оролцоотой хийж, худалдан авах ажиллагааны шинэ арга барилыг эзэмшсэн. Мөн иргэдийн оролцоотой төсөл хэрэгжүүлэх бусад төсөл хөтөлбөрүүдийн туршлагаа харилцан суралцаж, ТУН-ийн ажилтнууд тодорхой сургалт явуулах хэмжээнд хүрч чадавхижсан.

### 3.3 САНХҮҮГИЙН МЕНЕЖМЕНТ

#### Төслийн хөрөнгө зарцуулалт

##### Хүснэгт 8. Ёёёо сүүёёёё ёо ёо ёо сэдөөоёёёо /мян.ам.доллар/

Төсөл	2004	2005	2006	2007	2008	2009	2010	Ёёёо сэдөөоёёёо
Ажил				1,139.4	3,378.0	1,421.0	1,371.3	7,309.73
Бараа			382.8	4,558.2	223.7	1,285.4	2,485.7	8,935.82
Зөвлөхийн үйлчилгээ	27.1	417.6	261.9	288.2	348.9	440.8	485.8	2,270.25
Үйл ажиллагаа	10.9	70.5	81.7	116.3	149.1	120.3	118.9	667.57
Нийт	38.0	488.1	726.4	6,102.0	4,099.7	3,267.5	4,461.7	19,183.4

##### Хүснэгт 9. Дэлхийн банкны санхүүжилт /мян.ам.доллар/

Дэлхийн банк	2004	2005	2006	2007	2008	2009	2010	Ёёёо сэдөөоёёёо
Ажил	-	-	-	339.0	996.4	1,325.8	1,371.3	4,032.48
Бараа	-	-	382.8	4,558.2	223.7	1,285.4	2,485.7	8,935.82
Зөвлөхийн үйлчилгээ	-	377.7	233.3	270.3	335.9	420.4	482.1	2,119.69
Үйл ажиллагаа	-	26.7	27.3	27.6	38.1	19.3	29.3	168.27
Нийт	-	404.4	643.5	5,195.1	1,594.0	3,050.9	4,368.3	15,256.3

##### Хүснэгт 10. Дотоодын санхүүжилт /мян.ам доллар/

Эх үүсвэр	2004	2005	2006	2007	2008	2009	2010	Ёёёо сэдөөоёёёо
УСУГ	-	49.9	57.0	870.2	2,382.1	190.5	67.6	3,617.2
НЗДТГ	38.0	33.8	25.9	36.7	123.6	26.1	25.8	309.9
Нийт	38.0	83.7	82.9	906.9	2,505.7	216.6	93.4	3,927.1

#### Төслийн хүрээнд ханган нийлүүлсэн бараа материалын зохицуулалт

Гэр хорооллын болон хотын ус хангамжийн системийг сайжруулахад шаардагдах бараа материал, тоног төхөөрөмж, сэлбэг хэрэгсэл, цэвэр, бохир усны авто машинуудын ханган нийлүүлэлттэй холбоотой дараахь үйл ажиллагааг ТУН-ийн хамт олон зохион байгуулсан.

- Үйлдвэрлэх явцад чанарын хяналт хийх
- Ханган нийлүүлэгчдээс барааг шалган хүлээн авах
- УСУГ-ын албадууд (СНА, ЗУХА, УХА, Төв цэвэрлэх)-ын складанд эмхэлж цэгцэлж, хадгалах
- Инженерүүдийн хяналт, цохолтоор гүйцэтгэгчдэд хүлээлгэн өгөх
- Зарцуулалтад хяналт тавих
- Журнал хөтлөх, тайлан гаргах, тооллого явуулах
- УСУГ-т хүлээлгэн өгөх

Нийт 5 багц гэрээгээр 5,090,125.12 ам долларын өртөг бүхий бараа материалыг захиалан хүлээн авч, төсөлд зарцуулсан.















Үийг үүсгэн байгуулсан төслийн хүрээнд төвийн эх үүсвэрт гóдààì õóàãийг øèíýð ðòì ä°æ ç°àðèéí áàããàð õíí ààñ äýýæ àâ÷ ÷àí àð болон õíí ù òçàíийг хянах боломжийг бүрдүүлсэн. Төслийн хүрээнд төвийн эх үүсвэрт гóдààì õóàãийг øèíýð ðòì ä°æ õóó÷èì àð èæèæ áàéñàí çóðãààì õóàãèä èàéàæ õýãýðýýä õýí àèòí õóàã àí èãí àð èæèæàí.

Мөн цэвэр бохир усны èàáí ðàòì ðèéí òíí ä°ð°ðì æéã2010 онд ханган нийлүүлж, УСУГ-т хүлээлгэн өглөө. Энэхүү лаборатори нь 750 ãðóé ì ýí àì àí èèàðíí °ð°ãтэй, 16 íýð ð°ðèéí 500 ãðóé øèðýá áàããæ òíí ä°ð°ðì æөс бүрдэж байгаа. Үийг èàáí ðàòì ðè àð èæèæòàì ä ìñííð õýãýð бохир усанд ус сувгийн удирдах газар нарийвчилсан шинжилгээ хийх боломж олгосон юм. Төслийн хүрээнд ханган нийлүүлсэн европын тоног төхөөрөмж бүхий энэ лаборатори нь Монгол улсад байгаагүй орчин үеийн лаборатори болсон гэдгийг мэргэжлийн хүмүүс өндөр үнэлж байна.

Лабораторийн ажилтнуудыг шинэ тоног төхөөрөмжийн сургалтад хамруулах ажлыг хийж гүйцэтгэв. Лабораторийн барилгыг УСУГ зөөврийн ус хангамжийн байранд өргөтгөл хийх замаар шийдвэрлэсэн.



Гадаадын мэргэжилтнүүдээс суралцаж байгаа нь

**Хяналтын хаалт суурилуулах**

Ус хангамжийн горимд нөлөөлдөг гол гол цэгүүдийн даралт, урсацыг хянах тохируулах нь хотын ус хангамжийн системийг тогтвортой, найдвартай байлгахад чухал ач холбогдолтой. Энэ зорилгын үүднээс хоёр дахь төслийн хүрээнд 24 байршилд шинээр худаг барьж áàéõóéñáñ ба эдгээр худгуудад урсац тохируулгын 12, даралт тохируулгын 12 нийт 24 õààèò àð àóóð, òí øèðóóèàò õààèòóóáñ ñóóðèèóóèñàí. Өүí àèòí õóàã õóàãèä èàéàæ õýãýðýýä нь мэдрэмтгий байдаг тул өвлийн хүйтэн, зуны халуунаас хамгаалах битүүмжлэлтэй байхад анхаарч ажилласан. Мөн эдгээр цэгүүдийг УСУГ-ын төв диспетчертэй алсын удирдлагад холбож өгснөөрөө онцлогтой болсон.



Тохируулгатай хаалт

**Ус хангамжийн системийг алсаас удирдах**

Ус хангамжийн системийн алсын удирдлага /телеметр/-ын системийг сайжруулах зорилгоор ус хангамжийн системийн усан сангууд, элсний насос станцууд, насос станцуудын үйлдвэрлэлийн зайнаас бүтэц, үйлдвэрлэлийн тухайн агшинд авах, боловсруулах үүрэг бүхий уг төлөвлөгөөг ийг барьж УСУГ-т хүлээлгэн өгөв.

Телеметрийн систем нь ус хангамжийн системд гарсан гэмтэл доголдлыг цаг алдалгүй олж илрүүлж, өөрчлөхөд шаардлагатай ажлыг гүйцэтгэхэд зориулагдсан. Эхний төслөөр 2017 оны 10 сард үйлдвэрлэлийн үйлдвэрлэлийн зориулалт бүхий шинэчлэлт хийж байсан бол хоёр дахь шатанд 2018 оны 10 сард үйлдвэрлэлийн зориулалт бүхий шинэчлэлт хийж байгаагаараа УСУГ-т гарч байгаа том шинэчлэл болсон. Энэ нь УСУГ-д шаардлагатай бүтэц, үйлдвэрлэлийн үйлдвэрлэлийн зориулалт бүхий шинэчлэлт хийж байгаагаараа УСУГ-т гарч байгаа том шинэчлэл болсон. Энэ нь УСУГ-д шаардлагатай бүтэц, үйлдвэрлэлийн үйлдвэрлэлийн зориулалт бүхий шинэчлэлт хийж байгаагаараа УСУГ-т гарч байгаа том шинэчлэл болсон.

Төслийн хүрээнд Дээд эх үүсвэрийн 39 худаг, төвийн эх үүсвэрийн 27 худаг, гэр хорооллын болон төвийн ус хангамжийн 25 шинэ цэгийг алсын удирдлагын системд холбоод байгаа ба төвийн эх үүсвэрийн дараагийн 53 гүний худгийг алсын удирдлагын системд холбох ажлыг гүйцэтгэв.

**Эрчим хүчний хэмнэлттэй тоног төхөөрөмж суурилуулах**

Давтамж хувиргагчийг ус хангамжийн системд суурилуулснаар тухайн цэгт ажиллаж байгаа өндөр давтамжийг /тухайлбал 50 герцийн давтамжийг/ тодорхой хэмжээгээр бууруулж цахилгаан эрчим хүчийг хэмнэх аргыг хэрэглэснээр ашиглагч байгууллагын цахилгааны зардлыг 30 орчим хувиар хэмнэсэн тооцоо гарсан.

Хотын ус хангамжийн системд “Эрчим хүчний хэмнэлттэй тоног төхөөрөмжийг ханган нийлүүлж, суурилуулах” ажил байлаа. Энэ чиглэлээр 2018 оны 10 сард үйлдвэрлэлийн зориулалт бүхий шинэчлэлт хийж байгаагаараа УСУГ-т гарч байгаа том шинэчлэл болсон. Энэ нь УСУГ-д шаардлагатай бүтэц, үйлдвэрлэлийн үйлдвэрлэлийн зориулалт бүхий шинэчлэлт хийж байгаагаараа УСУГ-т гарч байгаа том шинэчлэл болсон.



Шонгийн нүх өрөмдөх ажлын үеэр



Дээд эх үүсвэрийн гүний худгийн насосыг шинэчилж байгаа нь

Усны эх үүсвэрийн худгуудад суурилагдсан 1000-1200кВа-ийн хүчин чадалтай 4 үйлдвэрлэлийн зориулалт бүхий шинэчлэлт хийж байгаагаараа УСУГ-т гарч байгаа том шинэчлэл болсон. Энэ нь УСУГ-д шаардлагатай бүтэц, үйлдвэрлэлийн үйлдвэрлэлийн зориулалт бүхий шинэчлэлт хийж байгаагаараа УСУГ-т гарч байгаа том шинэчлэл болсон.

Усны алдагдлыг бууруулах

Хотын ус хангамжийн системийн усны алдагдлыг бууруулах арга замуудыг тодорхойлох нь УБНААС2 төслийн зорилтот ажлын нэг байв. Гадаад дотоодын зөвлөхүүд усны алдагдлыг дараахи арга замуудаар бууруулна гэж зөвлөсөн.

1. Одоо ажиллаж байгаа шугам сүлжээ нь ялангуяа бохирын шугам нь хуучирч муудсан, ялангуяа уулзвар хэсгээрээ усны алдагдал ихтэй байдаг тул үүнийг механик муфт, чиканк бэхлэгч, ханцуйвчийн тусламжтайгаар зогсоож болно
2. Одоо ажиллаж байгаа шугамд доторлогоо хийх замаар шинэчлэх
3. Тоолууржуулах, усны зохистой хэрэглээг хэрэглэгчдэд эзэмшүүлэх, сургалт сурталчилгаа, ухуулан таниулах ажиллагааг байнга явуулах

**Насос станцуудын хүчин чадлыг нэмэгдүүлэх**

Улаанбаатар хотод хөдөө орон нутгаас нүүдэллэн ирэгсдийн тоо сүүлийн жилүүдэд огцом нэмэгдэхийн хэрээр усны хэрэглээ ихсэж, УБНААС1 төслийн хүрээнд баригдсан Хайлаастын насос станцын хүчин чадлыг нэмэгдүүлэх шаардлага гарч ирсэн. Мөн  $\text{O}^{\text{N}}\text{O}^{\text{A}}\text{--}\text{e}\text{e}\text{i}$   $\text{a}\text{o}$   $\text{e}\text{x}\text{a}\text{x}$   $\text{a}\text{a}\text{e}\text{x}\text{a}$   $\text{A}\text{a}\text{d}\text{o}\text{o}\text{i}$   $\text{a}\text{z}\text{z}\text{d}\text{x}\text{e}\text{i}$   $\text{i}$   $\text{a}\text{n}\text{i}$   $\text{n}$   $\text{n}\text{o}\text{a}\text{i}$   $\text{o}\text{u}\text{i}$   $\text{o}\text{z}\text{--}\text{e}\text{i}$   $\text{--}\text{a}\text{a}\text{e}\text{u}\text{a}$   $\text{o}$   $\text{d}\text{x}$   $\text{o}\text{x}$  ж хотын баруун талыг усаар найдвартай  $\text{o}$ ангах нөхцлийг бүрдүүлсэн. Эдгээрийг  $\text{a}\text{e}\text{n}\text{u}\text{i}$   $\text{o}\text{a}\text{e}\text{d}\text{a}\text{e}\text{a}\text{a}\text{u}\text{i}$   $\text{n}\text{e}\text{n}\text{o}\text{a}\text{i}$   $\text{a}$   $\text{o}\text{i}$   $\text{e}\text{a}\text{i}$  х ажил давхар хийгдээд байна.

Хайлаастын насос станцын 3 насосны хүчин чадлыг нэмэгдүүлэв.

**Шинэ техник технологи нэвтрүүлэх**Шугамын доторлогоо

Хотын ус хангамжийн төвлөрсөн систем дэх хуучирч муудсан шугам хоолойг ухаж гаргалгүйгээр доторлож засварлах техник технологийн судалгааг зөвлөх багийн хамт хийж гүйцэтгэв. Төсөл хэрэгжүүлэх явцад ийм төрлийн шинэ техник, технологийн тухай мэдээлэл цуглуулах, судалгаа хийж ажлуудад дараахи асуудлуудыг олж мэдсэн юм. Доторлогоог хийхдээ одоо ашиглаж байгаа яндан хоолойг бүтцийн хувьд 3 ангилж үзээд ангилал бүрт тохирсон арга технологийг хэрэглэдэг болохыг зөвлөсөн.

- $\text{O}\text{a}\text{a}\text{a}\text{n}$   $\text{a}\text{z}\text{o}\text{o}\text{e}\text{e}\text{i}$
- $\text{A}\text{z}\text{o}\text{o}\text{e}\text{e}\text{i}$
- $\text{A}\text{z}\text{o}\text{o}\text{e}\text{e}\text{i}$   $\text{a}\text{o}\text{n}$

$\text{O}\text{a}\text{a}\text{a}\text{n}$   $\text{a}\text{z}\text{o}\text{o}\text{e}\text{e}\text{i}$   $\text{o}\text{i}$   $\text{i}$   $\text{e}\text{i}$   $\text{e}$  нь  $\text{a}\text{z}\text{o}\text{y}\text{i}$   $\text{a}\text{z}\text{o}\text{y}\text{i}$   $\text{a}\text{a}\text{e}\text{a}\text{e}\text{u}\text{i}$   $\text{o}\text{o}\text{a}\text{u}\text{a}$   $\text{n}\text{a}\text{e}\text{i}$ ,  $\text{a}\text{i}$   $\text{o}\text{i}$   $\text{d}\text{e}\text{i}$   $\text{a}\text{i}$   $\text{o}\text{e}\text{e}\text{n}\text{i}$   $\text{e}\text{e}$   $\text{a}\text{a}\text{d}\text{a}\text{a}$   $\text{--}$   $\text{n}\text{a}\text{e}\text{i}$   $\text{o}\text{y}\text{a}\text{y}\text{u}\text{d}$   $\text{a}\text{a}\text{e}\text{o}$ ,  $\text{a}\text{y}\text{o}\text{a}\text{y}\text{u}$   $\text{n}\text{y}\text{d}\text{a}\text{y}\text{u}$   $\text{c}\text{a}\text{n}\text{a}\text{a}\text{d}\text{e}\text{a}\text{x}$  явцад  $\text{a}\text{y}\text{i}$   $\text{o}\text{y}\text{e}$  ( $\text{x}\text{x}\text{x}\text{x}\text{a}$   $\text{i}$   $\text{z}\text{o}$ ,  $\text{o}\text{o}\text{i}$   $\text{d}\text{o}$   $\text{e}\text{o}$ )  $\text{a}\text{a}\text{d}\text{--}$   $\text{a}\text{i}$   $\text{e}\text{c}\text{i}$   $\text{o}$   $\text{a}\text{z}\text{e}$ .

$\text{A}\text{z}\text{o}\text{y}\text{i}$   $\text{a}\text{z}\text{o}\text{o}\text{e}\text{e}\text{i}$  хоолойд  $\text{o}\text{i}$   $\text{i}$   $\text{e}\text{i}$   $\text{e}$  нь бүрэн бүтэн байдлын хувьд сайн ба ирээдүйд гарч болох аливаа динамик нөлөөг тэсвэрлэх чадвартай байдаг. тул  $\text{a}\text{i}$   $\text{o}\text{i}$   $\text{d}\text{e}\text{i}$   $\text{a}\text{i}$   $\text{i}$  хийх аргуудаас шургуулах аргыг хэрэглэвэл илүү тохиромжтой.

$\text{A}\text{z}\text{o}\text{o}\text{e}\text{e}\text{i}$   $\text{a}\text{o}\text{n}$   $\text{o}\text{i}$   $\text{i}$   $\text{e}\text{i}$   $\text{e}$  нь бүрэн бүтэн байдлын хувьд сайн биш. Ийм хоолойн доторлогоог  $\text{i}$   $\text{e}\text{i}$   $\text{a}\text{y}\text{i}$   $\text{i}$   $\text{a}\text{o}\text{a}\text{d}\text{e}\text{a}\text{e}\text{a}\text{a}\text{d}$   $\text{a}\text{z}\text{d}\text{x}$  аргаар хийвэл тохиромжтой бөгөөд энэ нь  $\text{a}\text{o}\text{n}\text{a}\text{a}\text{e}$   $\text{a}\text{i}$   $\text{x}\text{e}\text{o}\text{i}$   $\text{i}$   $\text{n}$   $\text{n}\text{y}\text{d}\text{x}\text{e}\text{e}\text{e}\text{a}\text{y}\text{a}$   $\text{o}\text{i}$   $\text{i}$   $\text{e}\text{i}$   $\text{e}\text{i}$   $\text{u}$   $\text{y}\text{e}\text{y}\text{x}\text{e}\text{e}\text{e}\text{i}$   $\text{o}\text{o}\text{x}\text{a}\text{o}\text{a}\text{a}\text{a}\text{o}\text{d}\text{o}\text{a}\text{n}\text{x}\text{a}\text{a}\text{a}\text{a}$  давуу талтай ч  $\text{o}\text{i}$   $\text{i}$   $\text{e}\text{i}$   $\text{e}\text{a}$   $\text{a}\text{z}\text{o}\text{o}\text{e}\text{e}\text{i}$   $\text{o}\text{o}\text{a}\text{u}\text{a}$   $\text{a}\text{z}\text{o}\text{y}\text{e}\text{a}$   $\text{i}$   $\text{u}$   $\text{a}\text{z}\text{o}\text{y}\text{i}$   $\text{a}\text{z}\text{o}\text{y}\text{i}$   $\text{a}\text{a}\text{e}\text{л}\text{г}\text{а}\text{x}$   $\text{i}$   $\text{a}\text{x}\text{x}\text{a}\text{e}\text{a}\text{e}$  магадлал багатай.

Äî ò î ðëî äî î òëéð àðää-:èèóóä

- Cement Mortar Lining Òàì áí òýí äî òî ðëî äî î
- Epoxy Spray Lining Äàâèððàé ø ¿ðø èõ äî òî ðëî äî î
- Cure In Pipe Lining Õî î ëî éí äî òî ð òëéæðàèààðää õî î ëî éí òàí áí ä í àèèàààä äî òî ðëî äî î
- Slip Lining Äóëñàä- äî òî ðëî äî î
- Close Fit lining Ëë° ¿ñ Òèò äî òî ðëî äî î

Cement Mortar Lining-Òàì áí òýí äî òî ðëî äî î

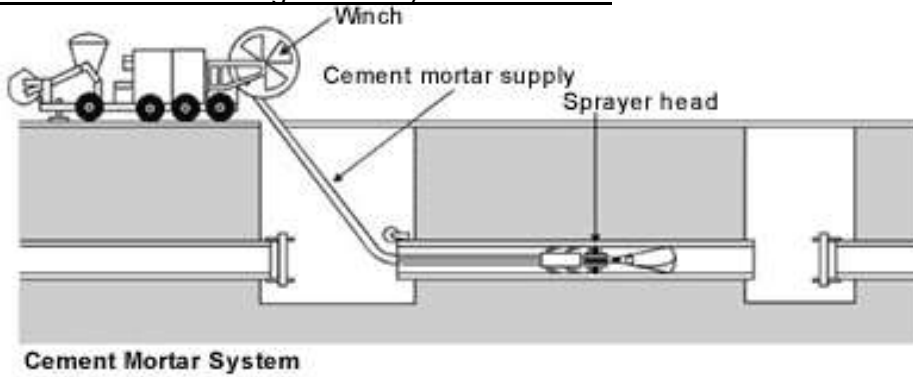

Äàâèððàé ø ¿ðø èõ äî òî ðëî äî î

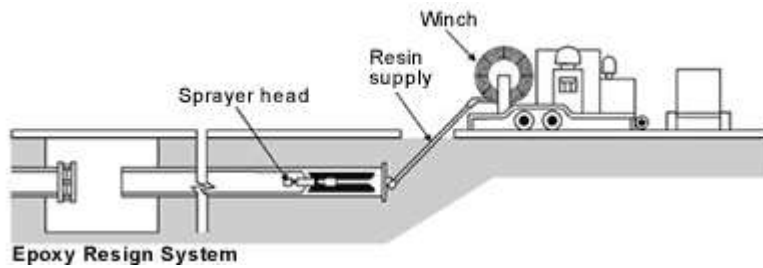

Cure in Place äî ò î ðëî äî î

Slip Lining - Äóëñàä- äî òî ðëî äî î

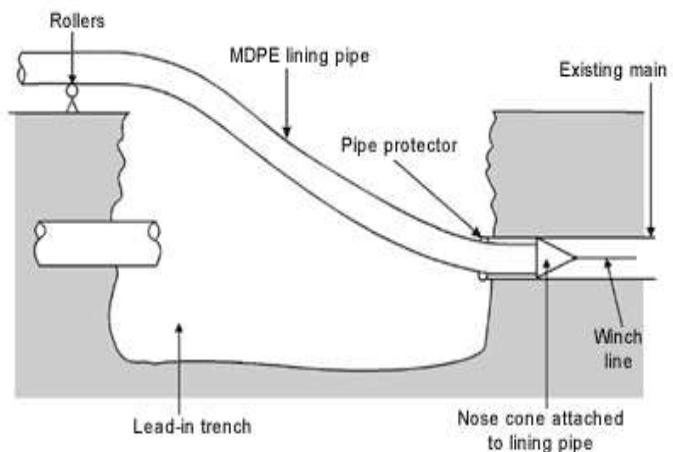





### Судалгаанаас гарсан дүгнэлтүүд

Гэр хорооллын айл өрхийг цэвэр, бохир усны төвлөрсөн шугам сүлжээнд холбохдоо айл өрхийн амьжиргааны бодит бололцоонд тулгуурлах.

Цэвэр бохир усны шугамд холбох нэг өрхөд 1448.7 мянган төгрөг оногдож байгаа ба хөнгөлөлттэй нөхцлөөр зээл олгосон тохиолдолд (жилийн 5 %-ийн хүүтэй, 20 жилийн хугацаатай) нэг өрх ахуйд 139.6 ирээдүйн өдөр өдөр айл өрхөө ахуйд нь дундаж орлогын 10.3 хувийг эзэлж байна.

НЗДТГ гол шугамын зээлийн эргэн төлөлтийг хариуцах, үнэт цаас гаргах, үндсэн гол шугамын ашиглагчаар УСУГ, салбар шугамын ашиглагчаар Гэр хорооллын шугам сүлжээ өмчлөгчдийн холбоо (ГХШСӨХ) байх зэрэг саналуудыг тусгасан.

Төлөвлөлтийг хийхдээ айл өрхүүдийн байршлыг нэг их өөрчлөлгүйгээр, газар ашиглалт, өмчлөлийн эрхэнд халдалгүйгээр төслийг бодит бололцоо нөхцөлд тохируулан гүйцэтгэх нь иргэд, айл өрхөөд бодогдсон иргэд өөрсөд ахуйд нь.

### Техникийн шийдлүүд



Айл өрхүүдийн байршил

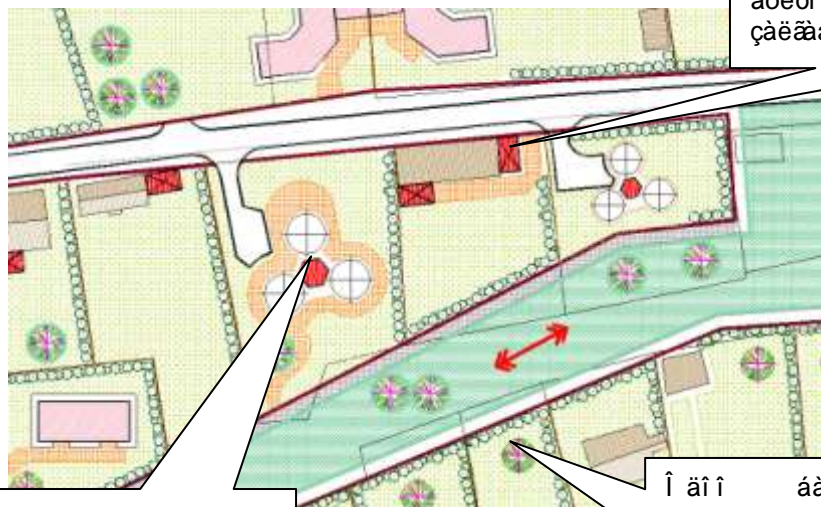

Айл өрхөө ахуйд нь дундаж орлогын 10.3 хувийг эзэлж байна.

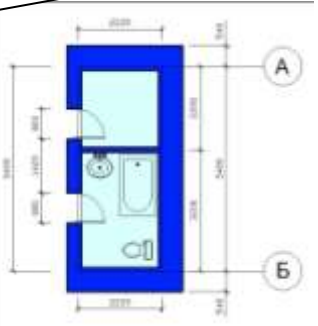

Айл өрхөө ахуйд нь дундаж орлогын 10.3 хувийг эзэлж байна.

Айл өрхөө ахуйд нь дундаж орлогын 10.3 хувийг эзэлж байна.



÷èæýääñýí àðää õýì æýýä àààò, õì ò, í èèñëýèä ø ààðääääàð õì í í ä ò° ò° ò° æ° ò òàì ääò, àæèèòí óóàù ãñóðääèòää òàì ðóóèàðад оршиж байв.

Нийт 311 мянган ам. долларын буцалтгүй тусламжаар хэрэгжсэн уг судалгааны ажлыг хүрээнд хийж гүйцэтгэсэн ажлыг тоймлон харуулбал:

Í èèñëýèèé 3 ä¿¿ðý¿ 5 ààéääóèèääí í ò° ðèéí ñàí , óàèðääèääí ¿èè àæèèèääààòàé òàì èèòàì өнөөгийн байдалд үнэлэлт дүгнэлт өгөв.

Ä¿¿ðý¿ Í ÇÄÖÄ-ûí ñàì ò¿¿ áí èí àñíí ò¿÷í èé àæèèòí óóàää 3 ¿á ø àòí ù ñóðääèò çí òèí í ààéääóèèæ Õèèèí í èí , Áí Ö-ä 8 ò¿í èèãñóðääèò-àýèàèä òàì ðóóèää.

Õ° ñèèéí ò¿ðýýí ä 4 ç° ò° äðèéí , 36 ñóóðèé èí ì í ùð òàð, 2 í òí æàèòí ð, 1 òóàèèèää- ì àø èí áí èí í бусад төхөөрөмжийг нийлүүлэв.

Гурван ò° ðèèéí ç° àè°í æ 4 ò° ðèèéí ääðúí ààèää áýèòäýí 1200 ø èððý¿ òóàèèæ Í ÇÄÖÄ-ûí àæèèòí óóàää òàðää.

Ñàì ò¿¿, ò° ñàèéí òàèààð ääðñàí ì ýáýý ì ýáýýèèèèääí èí í ò¿äýýð çí ðèèãí ð ñóðääèòúí òàì òèì байгуулав.

**Дүгнэлт**

Í èèñëýèèéí ò° ñàèéí çàðääèúí óàèðääèää, ò¿í èé í° òèéí ì áí àæ áí òèéã áí èí àñðí í äé áí èã ò ÷èæýýýýð ¿ç¿¿èñýí ç° àè° òèéí ¿èè÷èèäýýí èé ¿ð ä¿í ä í èèñëýèèéí ñàì ò¿¿, ò° ðèéí çàòèðääàí ù ààéääóèèèääí óýèääà òí èáí í ñàéæð÷, àæèèòí óóàù ãñóðääèääí èí àñðóóèèò àààç ñóóðèèèääèé áí èã òí ä èðýýýýí à÷ òí èáí ääí èòí é áí èñí í .

**Монгол орны хүрээлэн байгаа орчныг шинэчлэх төсөл, TF**

Нидерландын засгийн газрын 1,85 сая ам.долларын буцалтгүй тусламжийн хөрөнгөөр хэрэгжсэн уг төслийн зорилго нь Улаанбаатар хотын хүрээлэн байгаа орчин, тохижилтыг сайжруулах, ногоон байгууламжийг нэмэгдүүлэх, үерээс хамгаалах далан сувгийг шинээр барьж байгуулах, сэргээн засварлахад чиглэгдсэн.

Төслийн үр шимийг нийслэл хотын 6 дүүрэг, гэр хорооллын иргэд хүртсэн бөгөөд дараахи томоохон ажлуудыг хийснийг дүүргээр нь харуулбал:

**Ñí í àéí í òàéðòàí ä¿¿ðý¿ð :**

Õí èã èòúí 1.1 èí ò°í ò° äáòí áí òí ðèí äí òí é ààèáí ñóàää, óóí äàäääóð, óí àèòúí 3 ààéääóèèè æ° äð° ä 577 ì ýí ääí àì . äí èèàð

1-ð òí ðí í èèúí Äýí æèéí äýð òí ðí í èí èä 0.6 èí ñàéæðóóèèñàí òó÷èèòòàé ààòí çàì , 18ì -èéí àèäñàèèòàé ò°í ò° äáòí ä¿¿ðèéí ààðèèää, ° äð° ä 141.1 ì ýí ääí àì äí èèàð

**Òàí -Óóè ä¿¿ðý¿ð :**

6 ò¿í èé ò¿÷-èí ÷àààèòàé òàèóóí óñí ù ààðèèää, ääáí à òí òèæèèòúí òàì ò, ° äð° ä 83.1 ì ýí ääí àì . äí èèàð

**Ñ¿ðáààò àð ä¿¿ðý¿ð :**

Ñýèáý ä èúí ¿áðèéí òàì äààèàèòúí 2.1 èí ò°í ò° äáòí áí òí ðèí äí òí é ààèáí ñóàæèéí ààðèèää ààéääóèèè æ° äð° ä 207.6 ì ýí ääí àì . äí èèàð

Øàðää ì í ðúòúí àì áí ä ààéðèèò 40 ääðóé æðèí í ä áóóèääæ ààéääèü í ð÷-èí ä ñ° ð° ä í ° è° ò° ä¿é í èèòèéí àèä çàñàð ääçðú äí óó óñí ù í ¿ð, òí æèéí ñàáí ù òàì ò èæá¿ðí ýýð í ù ààðüæààéääóèèè. ° äð° ä 10 ì ýí . àì äí èèàð



	ажилласны үр дүнд төслийг хугацаанд нь хэрэгжүүлж чадсан.
3.	<p><b><u>Судалгааны үеийн төслийн бүрэлдэхүүн хэсгийн өөрчлөлтүүд</u></b></p> <p>Төслийн бүрэлдэхүүн хэсгүүдэд томоохон өөрчлөлтүүд гараагүй ч бүрэлдэхүүн дотроо гэрээнүүд хасагдах, өөрчлөгдөх гэх мэт хөдөлгөөн орсон. Тухайлбал: ОСНААУГ-ийн хүсэлт, УСУГ-тай зөвшилцсөний үндсэн дээр усны тоолуурыг ханган нийлүүлэх гэрээг хассан. Мөн ус сувгийн машин механизмд шаардагдах сэлбэг хэрэгслийг УСУГ өөрийн эх үүсвэрээр хангах боломжтой гэж үзсэн тул хассан.</p> <p>Хотын хуучин шугам сүлжээнд суваггүй технологийг ашиглан солих, шинэчлэх ажил нь эдийн засгийн үр ашиггүй гэж Дэлхийн банк үзсэнээс хасагдсан.</p> <p>Эдгээрээс хэмнэгдсэн хөрөнгийг дахин хуваарилах асуудлыг дунд шатны хяналтын үед хэлэлцэн шинэ технологи (телеметрийн систем, хяналтын хаалт арматур)-ийн ажилд зарцуулахаар шийдвэрлэсэн.</p>
4.	<p><b><u>Барилгын өртөгт нөлөөлөхүйц гол зардлуудын өсөлт</u></b></p> <p>Төсөл хэрэгжих хугацаанд барилгын ажилчдын цалинг 2 удаа нэмэгдүүлсэн болон дэлхийн улс орныг хамарсан санхүүгийн хямрал Монголд нөлөөлснөөс гол түүхий эд, шатах тослох материалуудын үнэ нэмэгдсэн. Энэ нь барилгын компаниудад хүндээр туссан тул Дэлхийн банкны зөвшөөрлөөр инфляцийг саармагжуулах нөхөн олговрыг гэрээнд нэмэлт оруулах замаар шийдвэрлэсэн.</p>
5.	Зөвлөхийн дэвшүүлсэн санал, зөвлөмжийг УСУГ, НЗДТГ мөрдөхгүй байх НЗДТГ, УСУГ, ТУН-ийн хамтын ажиллагааны үр дүнд үүнтэй холбоотой эрсдэл гараагүй.
6.	<p><b><u>НСБ, хөтөлбөрийн хооронд гарч аї өї õ ç° ð¿¿¿</u></b></p> <p>Газарт орж байгаа айл өрх, албан байгуулага бүрт (зөвшөөрөлтэй эсэхээс үл хамааран) нөхөн олговор өгөх ёстой Дэлхийн банкны бодлого нь хэрэгжилтийн явцад зарим талаараа зөрчилдөж байсан. Тухайлбал нийслэлийн газрын албанаас гаргасан албадан нүүлгэх жагсаалтад орсон айл өрхүүдэд нөхөн олговор олгох гэх мэт.</p>

### Хүндрэлүүд

#### Барилга угсралтын ажлын сургамж

Аливаа төсөл хөтөлбөр нь нарийвчилсан судалгаа хийж, зураг боловсруулж дууссаны дараа хэрэгждэг. Гэтэл хөгжил хурдацтай явж байгаа өнөө үед судалгааны үеийн нөхцөл байдал хэрэгжилтийн үед эрс өөрчлөгдсөн байх, үүнээс үүдээд хөрөнгө, хүч, цаг хугацаа нэмж шаардах тохиолдол гарч байсан. Тухайлбал, төслийн техник эдийн засгийн үндэслэл боловсруулах судалгааны үед нүүлгэж, газар чөлөөлөх хашааны тоо 45 хашаа байснаа хэрэгжилтийн явцад 200 орчим болж өссөн байсан. Иймээс нүүлгэх айлын тоог цөөлхийн тулд зурганд өөрчлөлт оруулах, трассыг өөрчлөх, хашааг түр буулгаад дахин барих зэрэг олон аргыг хэрэглэсэн. Энэ нь нөгөө талаар хамгаалалтын зурвас байгуулах Монгол улсын хууль дүрмийг зөрчихөөс аргагүй байдалд хүргэж байлаа.

Байгууллагуудын хамтын ажиллагаа уялдаа сул байсан нь бидэнд хүндрэл учруулж байсан. Тухайлбал, Баянхошууны ус хангамжийн системийн зургийг хийхдээ хотын боловсролын хэлтсийн барилгын инженер Баярмагнайтай шугамын трасс тохирч, ажлын зураг хүргүүлсээр байтал 38-р цэцэрлэгийн өргөтгөлийн барилгыг шугамтай давхцуулан төлөвлөсөн байсан. Хотын удирдлагаас өгсөн үүргийн дагуу энэ асуудлыг шийдвэрлэхийн тулд хөрөнгө хүч илүү зарах явдал гарч байлаа.

БУА-ийн явцад эзэн нь олдохгүй атлаа, шугам суурилуулсны дараа эзэн гарч ирж, Чингэлтэй дүүргийн иргэн Дашдаваа хэл ам хийж, ажил саатуулсан гашуун туршлага Чингэлтэйн шугам сүлжээг барьж байгуулахад гарч байсан. Энэ нь холбогдох байгууллага, захиалагч, гүйцэтгэгч, оршин суугч аль аль нь хариуцлагатай байх хэрэгтэйг сургамжилсан.

#### Бүтэц зохион байгуулалтын нөлөөлөл

Óõñ óéñää ä° ðä°í æëë òòàì ä áí ëäí ä î ëí í í èéðèéí ñí í ãóéü í ü ð° ñëëéí ýöëýèèéí çá ø àòàè ääãòàõñáí í ü çýýèèéí äýðýý, ð° ñëëéí äýðýý, äàì æòéàí çýýèä¿¿ëýò äýðýýí ¿¿ä áí ëí í áóñää òóòéü ýðò ç¿éí äñóóäëóóä ä¿ðäýòýä, ì °í í äðééä-èèñáí çòðää ð° ñ° è ýöëýò òóãòàä







## БҮЛЭГ IV. ХАМТЫН АЖИЛЛАГАА

### 4.1 Оролцогч талууд

Улаанбаатар хотын Нийтийн аж ахуйг сайжруулах төслийн хэрэгжилтэд нөлөө үзүүлсэн гол хүчин зүйл нь оролцогч талуудын харилцан ойлголцол, бүтээлч харилцаа, хамтын ажиллагаа байлаа. Хамтын ажиллагааны үр дүнд төсөл хөтөлбөрөөр хийгдэж байгаа аливаа ажлыг Нийслэлийн нийгэм, эдийн засгийн зорилттой уялдуулах, асуудалд цогцоор хандах, харилцан хамааралтай ажлуудыг уялдуулснаар цаг хугацаа, хөрөнгө хэмнэх, үр нөлөөг нэмэгдүүлэх боломжийг олгосон.

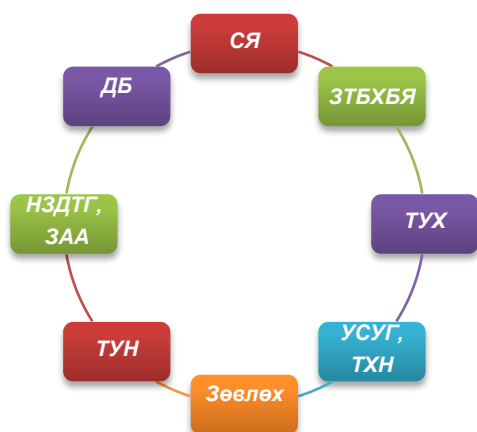

**Сангийн яам:** Сангийн яамны Зээл тусламж, хамтын ажиллагааны газартай байнгын харилцаатай байж, өдөр тутмын төлбөр тооцоо хийх, төслийн хууль зүйн бичиг баримтад өөрчлөлт оруулах асуудлыг шийдвэрлүүлэх, санхүүгийн хяналт шалгалт хийлгэх, худалдан авах ажиллагаа болон төлбөр тооцооны асуудлаар заавар зөвлөгөө авах зэргээр хамтран ажиллаж ирлээ. Төслийн хугацаанд Сангийн яамны ажилтнууд төслийн талбайгаар явж ажилтай танилцах, Их хурлын байнгын хорооны хяналтыг хийлгэх, хөндлөнгийн хяналтын компаниудыг томилох зэргээр бидний ажилд дэмжлэг туслалцаа

үзүүлж байлаа. Мөн Төслийг удирдах хорооны бүрэлдэхүүнд Сангийн яамны Төрийн сангийн газрын дарга ордог.

Сангийн яамнаас зохион байгуулсан Худалдан авах ажиллагааны болон Үндсэн хөрөнгийн бүртгэлийн сургалтад төслийн 8 ажилтан хамрагдсан байна.

#### **Барилга хот байгуулалтын яам:**

Зам тээвэр барилга хот байгуулалтын яам төсөл хэрэгжилтэд бодлого, удирдамжаар ханган ажиллаж ирэв. Яамнаас зохион байгуулдаг Нийтийн аж ахуйн удирдах ажилтнуудын зөвлөгөөнд төслийн техникийн шийдлийн асуудлаар 2 удаа мэдээлэл хийснээс гадна агентлагаас хэвлэн гаргадаг “Нийтийн аж ахуй” сэтгүүлд хотын ус хангамжийн салбарт төслөөр нэвтрүүлсэн шинэ техник, технологийн асуудлаар нүүр бэлтгэн хэвлүүлсэн нь нийтийн аж ахуйн салбарын ажилтнууд туршлагаа солилцоход бодит хувь нэмэр болсон. Мөн яамнаас зохион байгуулсан “40 000 айлын орон сууц, барилгын 70 жилд зориулсан үзэсгэлэн өдөрлөгт төслийн буланг тавьж, олон нийтэд сурталчилсан

Мөн Нийтийн аж ахуйн агентлагаас зохион байгуулдаг мэргэшсэн инженерийн курст 2 хүн суралцаж мэргэшсэн инженер болж, 1 ажилтан тэргүүлэх төсөвчин болсон. Төслийн үйл ажиллагаанд идэвхи зүтгэл гаргасан гүйцэтгэгчид, төслийн ажилтнуудыг яамны зүгээс шагнаж урамшуулж байсан бөгөөд гүйцэтгэгчийн нэг ажилтан, төслийн 6 ажилтан сүүлийн 6 жилийн хугацаанд “Нийтийн аж ахуйн тэргүүний ажилтан” болсон.

Төслийг удирдах хорооны бүрэлдэхүүнд Барилга орон сууц, нийтийн аж ахуйн бодлогын газрын дарга, төсөл хариуцсан мэргэжилтэн ордог бөгөөд гэр хорооллын айл өрхийг цэвэр бохир усанд холбох загвар төслийн байршил сонгоход яамны зүгээс гол бодлогыг барьж шийдвэр гаргаж байсан билээ. Яамнаас зохион байгуулсан Нийтийн аж ахуйн удирдах ажилтны зөвлөгөөнд 2 удаа төслийн туршлагын танилцуулсан.

### ***Дэлхийн банк:***

Төсөл хэрэгжүүлэхээр олгосон зээлийн хөрөнгө зарцуулалтад байнгын хяналт тавих явдал Дэлхийн банкны гол үүрэг байсан бөгөөд энэ үүргээ амжилттай сайн биелүүлж ирлээ. Шууд төлбөрийг хянаж санхүүжүүлэх, Төслийн менежерээр дамжуулан төсөл хэрэгжилтийн байдалд хяналт тавих, зээлийн тусгай дансны нөхөн дүүргэлт хийх зэрэг үүргийг гүйцэтгэж байлаа. Дэлхийн банкны санхүүгийн, нүүлгэн суурьшуулалтын, худалдан авах ажиллагааны мэргэжилтнүүдээс бүрдсэн хяналтын хэсгийнхэн нийт 19 удаа ирж хяналт хийсэн.

Дэлхийн банкны зүгээс төслийн оролцогч талууд болох яам, НЗДТГ, агентлагуудын ажилтнуудын сургалтад анхаарч, тэдний чадавхийг сайжруулах чиглэлээр олон санал санаачилгыг гаргаж байлаа. НИТХ-ын дарга Т.Билэгтийг Вашингтонд 2010 оны 2-р сард урьж, Дэлхийн банкны удирдлагуудтай уулзуулсан нь хотын хүндрэлтэй асуудлуудыг Дэлхийн банкны удирдлагад биечлэн танилцуулах боломж олгов.

Төсөл хэрэгжүүлэх явцад дэлхийн банк бусад орны буцалтгүй тусламжийг Монгол улсын нийслэлд хандуулах чиглэлээр санаачлагатай ажилласны үр дүнд “Улаанбаатар хотын цэвэр бохир усны Мастер төлөвлөгөө зохиох Францийн Засгийн газрын 0,7 сая ам.долларын, Улаанбаатар хотын ногоон байгууламжийг сайжруулах Нидерландын засгийн газрын 1,9 сая ам.долларын, Иргэдийн оролцоотой гэр хорооллын бичил дэд бүтцийг хөгжлүүлэх Японы нийгмийн хөгжлийн сангийн 1,98 сая ам.долларын буцалтгүй тусламжууд тус тус хотод орж иржээ. Эдгээр төслийн хэрэгжилтийг ТУН удирдан зохион байгуулж, амжилттай хэрэгжүүлсэн болно.

Төсөл хэрэгжилтийн эхэн үеэс 2010 оны 10-р сар хүртэл Дэлхийн банкнаас ноён Такуяа Камата төслийн удирдагчаар ажиллаж байсан бөгөөд хатагтай Тоёоко Кодама хатагтай Мескерем Бране нар төслийн багийн ахлагчаар 2011 оны 1-р сарын 26-наас томилогдсон.

### ***Нийслэлийн Засаг даргын тамгын газар, агентлагууд:***

НЗДТГ нь Дэлхийн банкны өмнө төслийн захиалагчийн үүрэг гүйцэтгэсэн бөгөөд төслийн өдөр тутмын үйл ажиллагааг удирдан зохион байгуулах үүрэг бүхий Төслийг удирдах нэгж, техникийн зөвлөгөө өгөх, хяналт удирдлагаар хангах Төслийн удирдах хороог томилон ажиллуулсан.

Нийслэлийн Засаг даргын тамгын газартай ТУН дараахи хэлбэрээр хамтран ажиллаж ирэв. Үүнд:

Төслийн санхүүжилтийн асуудлыг шийдвэрлэх, төлбөр тооцоо хийх

Төслийн хэрэгжилтийг хотын бодлоготой уялдуулах зорилгоор төсөл хэрэгжилтийн үе шатуудад семинар зохион байгуулан асуудлыг хэлэлцүүлэн, мэргэжлийн хүмүүсийн заавар зөвлөгөө авч шийдвэрлэх. Шугам хоолой суурилуулах зорилгоор авто зам сэтлэх ажлыг Нийслэлийн Замын газартай хамтран ярилцаж, нэг гүйцэтгэгчийг сонгон гурвалсан гэрээ байгуулан хийлгэсэн нь зам сэтэлгээний ажлын чанар, төслийн хэрэгжилтийн хугацаанд эерэгээр нөлөөлсөн.

Улаанбаатар хотод хэрэгжиж байгаа төсөл хөтөлбөрүүдийг уялдуулах зорилгоор хамтарсан уулзалт, семинарыг хотыг түшиглэн зохион байгуулах ажлыг хариуцах

Ажлаа тайлагнах, шалгуулах, үнэлүүлэх. Төсөл хэрэгжилтийн хугацаанд Нийслэлийн Засаг даргын зөвлөлийн хуралд хоёр удаа төслөө танилцуулж, хэлэлцүүлсэн бөгөөд төслийн хэрэгжилтийг “Хангалттай сайн” гэж үнэлсэн.

Барилгын ажлын хяналтын асуудлаар Нийслэлийн Хөрөнгө оруулалтын газартай, газар чөлөөлөх асуудлаар Нийслэлийн газрын албатай, өмч хөрөнгө хүлээлгэн өгөх асуудлаар Нийслэлийн өмчийн газартай, барилгын ажлын трассыг уялдуулах, техникийн шийдлийг хамтран гаргах асуудлаар Захирагчийн ажлын албаны инженерийн байгууламжийн

хэлтэстэй, хот төлөвлөлтийн асуудлаар Хотын хөгжлийн бодлогын хэлтэстэй тус тус ажил хэргийн байнгын харилцаа тогтоон ажиллаж ирэв.

Хотын захиргааны ажил төрлийн холбогдолтой мэргэжилтнүүдийг гадаадын сургалт, аялалд явуулах ажлыг зохион байгуулж, төсөл хэрэгжих хугацаанд НЗДТГ, ЗАА-ны давхардсан тоогоор 19 хүн сургалтад хамрагдсан байна.

### ***Төслийг удирдах хороо:***

Төслийг удирдах хороо нь 2002 оны 11-р сарын 20-ны өдөр Дэд бүтцийн сайд, Нийслэлийн Засаг даргын хамтарсан 324/485 тоот захирамжаар 14 хүний бүрэлдэхүүнтэй байгуулагдан ажиллажээ. Төслийг удирдах хорооны бүрэлдэхүүнд нийслэл хот, харьяа газрын 9 төлөөлөл орсон бөгөөд төсөл хэрэгжих хугацаанд ТУХ-ны хурлыг нийт 20 удаа хуралдуулсны 3 удаагийн хурлыг өргөтгөсөн байдлаар, 2 удаагийн хурлыг барилгын талбай дээр хийжээ. Тухайлбал, 2010 оны 11-р сарын 10-нд Дамбадаржаагийн 80 айл өрх, 8 албан байгууллагын цэвэр бохир усны системд холбох загвар төслийн явцтай ТУХ-ны гишүүдийг газар дээр нь очиж танилцсан.

Францын Засгийн газрын буцалтгүй тусламжаар хэрэгжсэн Улаанбаатар хотын цэвэр, бохир усны мастер төлөвлөгөө боловсруулах ажлын Төслийг удирдах хороог 2005 оны 8 дугаар сарын 1-ний өдрийн Нийслэлийн Засаг даргын 307 тоот захирамжаар тус тус байгуулсан.

Төслийг удирдах хорооны хурлаар жил жилийн төлөвлөгөө, тайлан, шийдвэрлэх шаардлагатай техникийн асуудлуудыг ихэвчлэн хэлэлцэж байв. Тухайлбал, Улаанбаатар хотын цэвэр бохир усны Мастер төлөвлөгөө, загвар төсөл хэрэгжүүлэх газрыг сонгох, цэвэр бохир усны холболтын техникийн шийдэл зэрэг чухал чухал асуудлыг хэлэлцэн шийдвэрлэж ирлээ.

### ***Ус сувгийн удирдах газар, Төсөл хэрэгжүүлэх нэгж:***

Улаанбаатар хотын Нийтийн аж ахуйг сайжруулах хоёр дахь төсөл хэрэгжих судалгааны үед эхний төслийн хэрэгжилтээс авсан гол сургамжийн нэг нь гэр хорооллын ус хангамжийн барилгын ажлын үед ашиглагчийн хяналт тавих явдал байсан юм. Иймд төслийн хоёрдугаар шатанд барилгын захиалагчийн үүрэг гүйцэтгүүлэх зорилгоор УСУГ Төсөл хэрэгжүүлэх нэгжийн байгуулан, ТУН, зөвлөх багтай хамт нэг байранд байрлуулсан явдал ажлын уялдааг холбоог хангахад маш чухал нөлөө үзүүлсэн. асуудлуудыг шийдвэрлэхдээ УСУГ-ын холбогдох инженерүүдийг оролцуулан өргөн хүрээтэй хэлэлцэн шийдвэрлэх аргыг хэрэглэж ирсэн нь барилгын ажлын явцад эерэгээр нөлөөлж байв. Бид дараахи хэлбэрээр хамтран ажиллаж ирэв. Үүнд:

ТУН, ТХН, Зөвлөх баг хоёр долоо хоног тутамд хамтарсан шуурхай хийж, техник, зохион байгуулалтын асуудлаар хамтарч шийдвэр гаргах. Гаргасан шийдвэрийг тусгасан хурлын тэмдэглэлийг УСУГ-т тогтмол хүргүүлэх

Гүйцэтгэгч тус бүрийн ажлын явцыг хэлэлцэх уулзалтыг хоёр долоо хоногт нэг удаа тогтсон өдөрт хийдэг байхаар график гарган мөрдөж ажиллах

Хүндрэлтэй асуудлуудыг газар дээр нь очиж, хамтран хэлэлцэж шийдвэр гаргах

Өмч хөрөнгийн бүртгэл, усны үнэ тарифийн асуудлаар

Ханган нийлүүлэх тоног төхөөрөмж, бараа материалыг үйлдвэрлэлийн шатанд нь хамтарсан хяналт хийх

Гүйцэтгэгчтэй байгуулах гэрээ, хэлэлцээрт хамтран оролцож, УСУГ-ын төлөөллийг гэрчээр байлцуулах

Гүйцэтгэгчдийн дунд УСУГ-тай хамтран өндөр бүтээлийн уралдаан зарлах

УСУГ-ын ажилтнуудыг гадаад, дотоодын сургалтад хамруулах зэрэг болно.

## **Хамтын ажиллагааны хэлбэрүүд**

### **Удирдах дээд байгууллагуудад ажлаа тайлагнах**

Төслийн явцын тайланг хагас жилд, санхүүжилтийн тайланг сар бүр гарган Сангийн яам, ЗТБХБЯ, Төслийг удирдах хороо, НЗДТГ зэрэг газруудад хэвлэмэл болон онлайн байдлаар хүргүүлж

2010 онд Монгол улсын Их хурлын төсвийн байнгын хорооноос Их хурлын гишүүн О.Чулуунбатын ахалсан баг ирж, төслийн үйл ажиллагаатай нарийвчлан танилцаж, заавар зөвлөгөө өгсөн. Тэд энэхүү төслийг гэр хорооллын иргэдийн эрүүл мэндэд ихээхэн ач тустай, нийгмийн ач холбогдолтой төсөл болохыг онцлон тэмдэглэж, төслийн хэрэгжилтийг хангалттай сайн гэж үнэлсэн.

Тайлангийн хугацаанд төслийн үйл ажиллагааг НИТХ-ын төлөөлөгчдөд танилцуулах уулзалтыг нэг удаа зохион байгуулж, Төслийг удирдах хорооны хурлыг өргөтгөсөн байдлаар айл өрхийг цэвэр бохир усны шугаманд холбож, цэвэрлэх байгууламж барьж байгаа загвар төслийн талбай дээр зохион байгуулсан.

Яам, тамгын газар, төрийн байгууллагуудын дарга нар ойрхон давтамжтайгаар солигддоогоос өгөгдсөн мэдээллүүд дамжиж үлдэхгүйгээр шинээр ирсэн удирдах хүмүүст мэдээллийг дахин хүргэх, эсвэл мэдээлэл хүрэхгүйгээр тасалдах зэрэг хүндрэлүүд гарсаар байна.

### **Асуудлыг хамтарч хэлэлцэх**

Төслийн оролцогч талуудын үр дүнтэй хамтран ажиллах үндэс нь төсөл хэрэгжилтийн талаар ижил төрлийн мэдээлэлтэй байх явдал бөгөөд энэ зорилгоор ТУН, ТХН, УСУГ нь төсөл хэрэгжилтийн явц, үр дүнг хамтран хэлэлцэж, шийдвэрийг хамтран протоколоор гаргадаг арга барилыг хэвшил болгосон. ТУН, ТХН, Зөвлөх баг нь долоо хоног бүрийн даваа гаригийн өглөө хамтарсан шуурхай хийж, шуурхайн протоколыг УСУГ-т хүргүүлж хэвшсэн. Мөн гүйцэтгэгч тус бүртэй хийх уулзалтыг 14 хоногт нэг удаа байхаар график гарган мөрдөж ирлээ. Гүйцэтгэгчдийн уулзалтыг шаардлагатай үед ажлын талбай дээр хийж, асуудлыг газар дээр нь шийдэж байлаа. Тухайлбал, төслийн нарийвчилсан зураг төсөл боловсруулах Ай Си Ти зөвлөх багтай 39, төслийн менежмент барилгын ажилд хяналт тавих үүрэг бүхий Ийзен Интернэйшнл зөвлөх компанитай 153, УСУГ-тай 34, БУА-ын гүйцэтгэгчидтэй 163, Дэлхийн банкттай 20, ТУН-ийн дотоодын шуурхайг тус бүр 93 удаа хийжээ.

### **Бичиг захидлаар харилцах**

Төсөл хэрэгжилтийн хугацаанд ТУН-ийн зүгээс яам, тамгын газар, нийслэл хот, түүний харьяа байгууллагууд, дүүрэг, гүйцэтгэгчид, ашиглагчид болон УСУГ-тай нийтдээ 820 гаруй бичиг захидлаар харилцсан байна. Эдгээрийн 53%-ийг Нийслэл, түүний харьяа агентлагуудтай, 36%-ийг УСУГ-тай, 10.7%-ийг яамд, түүний харьяа агентлагуудтай харилцсан бичиг баримт эзлэж байна.

Сангийн яам, Зам тээвэр, барилга, хот байгуулалтын яам нь гол хоёр яам бөгөөд яамдтай харилцсан бичиг ихэвчлэн үнэлгээний хороо байгуулах, хууль зүйн бичиг баримт, тайлан мэдээлэл хүргүүлэх агуулгатай бол, Нийслэл, түүний харьяа газартай харилцсан бичгийн ихэнх нь хотын бодлоготой уялдуулах, газрын асуудлыг шийдвэрлүүлэх, өмч хөрөнгө бүртгүүлэх, үнэлгээний хороо байгуулах, мэдээлэл удирдамж хүсэх агуулгатай байна. Харин УСУГ-тай техникийн шийдэл гаргах, гэрээний хэрэгжилтийг хангах, төлбөр тооцоо хийх, техникийн болон улсын комисстой холбоотой асуудлаар ихэвчлэн харилцсан болох нь судалгаанаас харагдаж байна.

## БҮЛЭГ V. ТӨСЛИЙН ХЯНАЛТ ҮНЭЛГЭЭ, ТАЙЛАГНАЛТ

### 5.1 Төслийн хяналт үнэлгээ

Төсөл хэрэгжилтийн явцад харьяа дээд байгууллага, мэргэжлийн хяналтын байгууллага, санхүүжүүлэгчид, хөндлөнгийн хяналт, дотоодын хяналт зэрэг олон байгууллага хяналт тавьж, ололт амжилт, алдаа дутагдлыг хэлж зөвлөж байсан нь бидний үйл ажиллагаанд бодит дэмжлэг тусламж болж байлаа. Төсөл хэрэгжих хугацаанд нийт 26 хяналт, үнэлгээний ажлууд хийгдсэнийг төсөл хэрэгжилтийн хугацаагаар харуулав.



Хяналт үнэлгээ хийсэн байгууллагууд



2010 онд Дэлхийн банкны хяналтын хэсгийнхэн 2 удаа хяналтын ажил хийв. Хяналтын хэсгийнхэн төслийн хүрээнд хэрэгжиж байгаа барилгын ажилд гол анхаарлаа төвлөрүүлэн барилгын ажлын чанар, хөрөнгийн зарцуулалтын байдалд гол хяналтыг тавьсан. Хяналтын хэсгийнхэн хийсэн шалгалтын дүнгээ нэгтгэн Хяналтын тайлан, удирдлагын захидлыг Нийслэлийн Засаг даргад ирүүлснийг орчуулан үнэлгээний хорооны дарга болон яам, харьяа газруудын удирдах ажилтнуудад тухай бүр хүргүүлж байлаа.

Төслийн нийт үйл ажиллагаанд мониторингийн шинжилгээ хийх зөвлөхийн үйлчилгээний зарлалыг гаргаад байгаа бөгөөд 2011 онд нийт төслийн хэрэгжилт үр дүнд өгөх мониторингийн үнэлгээ гарна.

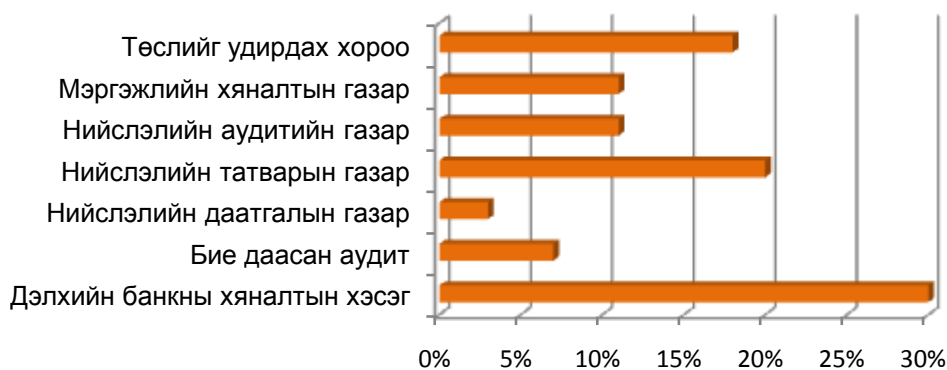

**Хүснэгт 14. Хяналт, үнэлгээгээр өгсөн дүгнэлтүүд**

Үнэлгээний төрөл	Зөвлөмж, зөрчлүүд	Ололттой талууд
Үйл ажиллагааны хяналт үнэлгээ	Барилга угсралтын ажлын техникийн шийдэлтэй холбоотой санал зөвлөмжүүд	Нийгмийн ач холбогдол өндөртэй, хүн амын нэн тулгамдсан асуудалд чиглэгдсэн
	Нүүлгэн суурьшуулалтын төлөвлөгөө, гомдлыг бууруулах арга замыг иргэдэд таниулах хэрэгцээ	Авилгалын эсрэг сайн дадал, туршлагатай, бусдад үлгэр дуурайл болдог
	Нүүлгэн суурьшуулалтын төлөвлөгөөний дотоод хяналтыг сайжруулах шаардлага	Дэлхийн банкны хяналтын айчлалаас хойш тодорхой ахиц гаргаж ажилладаг туршлагатай
	Угсралтын ажил хийгдсэн зарим газруудын гүйцэтгэлийн зураг бүрэн хийгдээгүй зөрчлүүд	Төслийн гүйцэтгэлийн чанарыг мэдэгдэхүйц нэмэгдүүлж томоохон ахиц гаргаж чадсан
	Гүйцэтгэлийн зургийг мэдээллийн санд оруулаагүй зөрчил	Олон нийттэй харилцах чиглэлээр томоохон ахиц гаргасан
	Сонгон шалгаруулалтын ажил удааширалтай байсан тухай гомлууд	Тухайн салбарын мэдлэг, туршлагатай ажилтнуудаар багаа бүрдүүлсэн, тасралтгүй хөгжих хандлагатай
Санхүүгийн хяналт үнэлгээ	Бэлэн мөнгөний тооллогын үр дүнг баримтжуулах	Зарцуулалтын тайланг чанартай сайн гүйцэтгэдэг
	Нягтлан бодох бүртгэлийн программ хангамжийг сайжруулах	Санхүүгийн дотоод хяналт сайн
	Төлбөр хийгдсэн нэхэмжлэлийг хийгдээгүй хэсгээс тусгаарлах	Баримт бичгийн эмх цэгц, хариуцлагатай байдал сайн төлөвшсөн
		Илэрсэн зөрчил, асуудлууд дахин давтагддаггүй.

**5.2 ТӨСЛИЙН ГҮЙЦЭТГЭЛ, ҮР ДҮНГИЙН ТАЛААРХИ СОНИРХОГЧ ТАЛУУДЫН СЭТГЭЛ ХАНАМЖ, ҮНЭЛГЭЭ**

2008 оны 5-р сарын 21-ний өдрийн НИТХ-ын Тэргүүлэгчдийн хуралдаанаар төслийн 2005-2007 оны үйл ажиллагааны аудитын дүгнэлтийг хэлэлцсэн хуралд НИТХ-ын дарга Мөнхбаяр: “Энэхүү төсөл нь төрийн үйлчилгээ хамгийн их шаардлагатай хэсэгт зориулагдсан, амжилттай хэрэгжиж байгаа төсөл. Төслөөс хийж байгаа ажлыг олон түмэн мэдэрдэг, мэддэг болсон. Төслийн хөрөнгийг баталсан зориулалтаар зарцуулж байгаа

гэсэн аудитын дүгнэлт сайн хэрэг “ гэж үнэлсэн. (НИТХТ-ийн хуралдааны тэмдэглэл. 2008.5.21. Дугаар 13. ТУН, 2008 он. Ирсэн бичиг. Хуудас 298)

2010.1.7-ны өдөр Нийслэлийн Иргэдийн төлөөлөгчдөд төслийн тайланг тавьж хэлэлцүүлэв. Тайланг сонсоод НИТХ-ын дарга Т.Билэгт хэлэхдээ: “УБНААСТ бол нийслэлийн хотод хэрэгжиж байгаа хамгийн үр дүнтэй төсөл. Сайн хэрэгжиж байгаа төсөл” гэж үнэлсэн.

2010.2.25-нд хуралдсан ТУХ-ны хурал дээр ТУХ-ны хурлын дарга Ч.Бат: “УБНААСТ нь үр дүн, менежмент сайтай төсөл гэж үнэлээд ус хангамжаас гадна иргэдийн оролцооны ажлыг хийж байгаа нь нийгмийн ач холбогдолтой” гэж үнэлэв.

2010.2.25 ТУХ-ны хурал хийв. 2009 оны төслийн үйл ажиллагааг бүрэн хангалттай гэж үнэлэв.

2010.3.2-нд Билэгт дарга Эдэтай УБ хотод уулзахдаа: Иргэдийн оролцоотой төсөл нь иргэд амьдралаа өөрчилж, идэвхийг өрнүүлсэн, орчныг сайжруулахад маш их зүйл хийсэн гэдгийг тэмдэглэж хэлэв.

2010.3.12-нд Их хурлын эдийн засгийн байнгын хорооны гишүүн О.Чулуунбат, СЯ-ны мэргэжилтэн Баярмаа нар ирж төслийн үйл ажиллагаатай танилцаад О.Чулуунбат: “Сайн төсөл” гэсэн үнэлгээг өгөв.

2010.12.17-ны Дэлхийн банкны Хяналтын хэсгийн тайланд: “УБНААСТ2 болон ЯНХС-ийн буцалтгүй тусламжийн төслийн хэрэгжилтэнд бид сэтгэл хангалуун байна. “Нийслэлийн хүн амыг эрүүл ахуйн шаардлага хангасан ундны цэвэр усаар хангана гэсэн гол зорилтондоо төсөл хүрсэн дүгнэв”. “Хяналтын баг нүүлгэн суурьшуулалтын бүрэлдэхүүн хэсэг амжилттай хэрэгжсэн хэмээн дүгнэж байна.”.

2010.06.25, УБНААСТ3 төслийн үндсэн тэмдэглэгээнд: “НЗДТГ-ын ТУН нь тус улсад үйл ажиллагаа явуулж буй хамгийн сайн туршлагатай багуудын нэг юм. ТУН нь Дэлхийн банк болон бусад хандивлагчдаас санхүүжиж хэрэгжсэн олон төслүүд дээр ажиллах арав гаруй жилийн туршлагатай билээ”.

2010.11.22, Улаанбаатар цэвэр агаар төслийн үндсэн тэмдэглэгээнд: “УБНААСТ ТУН нь төсөл удирдах хамгийн сайн хүчин чадалтай баг юм”.

### ***Төслийн үр шим хүртээгчид***

Нийслэлийн гэр хорооллын хүн амын цэвэр усны хэрэглээг нэмэгдүүлсэн нь: Нийслэлийн 5 дүүргийн 350 мянга орчим гэр хорооллын иргэдийг цэвэр усны төвлөрсөн системд холбосоноор 2005 онд 5 л байсан нэг хүний хоногийн усны хэрэглээг 2010 онд 8 л болгон нэмэгдүүлсэн.

Нийгмийн үйлчилгээний байгууллагуудын цэвэр усны хангамжийг сайжруулсан нь: Сургууль, эмнэлэг, цэцэрлэг зэрэг 30 орчим нийгмийн үйлчилгээний байгууллагуудыг цэвэр усны шугамд холбож үйлчилгээний чанар, хүртээмжийг нэмэгдүүлэх нөхцөлийг бүрдүүлсэн.

Дотоод гүйцэтгэгчдийн боловсон хүчин болон эдийн засгийн нөөц боломжийг нэмэгдүүлсэн нь: Төслийн хүрээнд ус хангамжийн системийг сайжруулах олон төрлийн шинэ технологийг нэвтрүүлж 6 компанийн 12 ажилтанг гадаадын, 27 компанийн 298 ажилтанг дотоодын сургалтанд хамруулсан. Түүнчлэн нийт 79 дотоодын гүйцэтгэгчидтэй гэрээ байгуулж бизнесээ өргөжүүлэх боломжийг тэдэнд олгосон.

Төвлөрсөн ус хангамжийн системийг сайжруулж, өргөтгөн тэлсэн нь: Нийслэлийн ус хангамжийн үндсэн оператор болох УСУГ-ын Төлөвлөлт, санхүү эдийн засгийн хэлтэс, Салбаруудын нэгдсэн алба, Ус хангамжийн алба, Зөөврийн ус хангамжийн алба, Шуурхай зохицуулалтын албануудын техникийн болон боловсон хүчний нөхцөл бололцоог нэмэгдүүлсэн.

Улаанбаатар хотын дэд бүтцийг хөгжүүлсэн нь: Өдрөөс өдөрт өргөжин тэлж буй нийслэлийн иргэдийн амьдралын чанарыг дээшлүүлэхэд чухал нөлөө бүхий дэд бүтцийн хөгжлийг дэмжиж 80 км орчим цэвэр усны шугмыг суурилуулсан.

МУ-ын хөгжлийн стратеги, бодлогын хэрэгжилтийг нэмэгдүүлсэн нь: МУ-ын мянганы хөгжлийн зорилт, хүн ам, эрүүл мэндийн бодлого, стратегийг дэмжин эрүүл ахуйн шаардлага хангасан цэвэр усаар хүн амыг хангах хүчин чадлыг нэмэгдүүлсэн.

### **Гэр хорооллын иргэдийн санал сэтгэгдэл ба эргэх холбоо**

Төсөл амжилттай хэрэгжих нэг үндэс нь төслийн үр шимийг хүртэгчидтэй эргэх холбоотой байх явдал гэж үзэж ирсэн. Гэр хорооллын иргэдтэй байнгын харилцаа холбоо тогтоож, олон нийттэй харилцах чиглэлээр бид дараахи арга замуудыг төслийн хэрэгжилтэнд нэвтрүүлсэн.



Төсөл хэрэгжүүлж байхдаа төсөлд оролцогч талууд, үр шимийг хүртэгчид, хамтран ажиллагч байгууллагуудын саналыг семинар уулзалт, судалгаа, албан бичиг, өргөдлөөр хүлээн авч тухай бүр бүртгэн боломжтой саналыг хэрэгжүүлэх, заримыг дараачийн төсөлд тусгах, дээд байгууллагуудад уламжлах, хүсэлт тавьж шийдвэрлэх зэрэг олон арга хэрэгжүүлэв.

Төсөл хэрэгжилтийн нийт хугацаанд иргэдээс нийт 67 санал, хүсэлт иржээ. Тэдгээрийг агуулгын хувьд авч үзвэл, цэвэр усны шугаманд хашаа, орон сууцаа холбуулах хүсэлт, иргэдийн оролцоотой төслийг өөрийн хороо дүүрэгт хэрэгжүүлэх санал, гүйцэтгэгчидтэй холбоотой гомдол саналууд, хамтран ажиллах хүсэлт, нүүлгэн суурьшуулалттай холбоотой тайлбар, төслийн үр дүнд талархалаа илэрхийлсэн талархал, тусламж хүссэн өргөдөл зэрэг үндсэн агуулгатай байлаа.

Гэр хорооллын иргэдээс ирүүлж байгаа санал хүсэлтээс харахад айл өрхүүд цэвэр бохир усны шугаманд холбогдох хүсэлт харьцангуй их болж байна. Төслийн үр дүнд Улаанбаатар хотын 12 гэр хороолол цэвэр усны шугам сүлжээтэй болоод байгаа нөхцөлд айл өрхийг аль болохоор шугаманд холбоход шийдвэрлэх шаардлагатай гэр хорооллын бохирын асуудалд түлхүү анхаарч, тодорхой арга хэмжээ авах шаардлагатай байгааг иргэдээс ирүүлсэн санал хүсэлт харуулж байна.

Гэр хорооллын цэвэр усны асуудлыг бохиртой нь хамт шийдвэрлэх чиглэлээр манай төслөөр Дамбадаржаагийн гэр хороололд барьж байгаа загвар төсөл ихээхэн ач холбогдолтой болох бөгөөд энэ төслийн үр дүнд гарах туршлага, сургамжийг бодитойгоор авч үзэж ажил болгох асуудал чухал байна. Төслийн дараачийн үе шатанд энэ асуудлыг шийдвэрлэхэд онцгой анхаарах шаардлагатай.





**УЛААНБААТАР ХОТЫН НИЙТИЙН АЖ АХУЙГ  
САЙЖРУУЛАХ ХОЁР ДАХЬ ТӨСЛИЙН 2011 ОНЫ  
АЖЛЫН ТӨЛӨВЛӨГӨӨ (МОН-3890, TF53820,  
ЦЭВЭР АГААР ТӨСӨЛ)**

---

## ХУДАЛДАН АВАХ АЖИЛЛАГААНЫ 2011 ОНЫ ТӨЛӨВЛӨГӨӨ

No	Гэрээний дугаар	Хийх ажил	Тендерийн хэлбэр	ДБ-ны хяналтын хэлбэр	Нэгж	Тоо	1 сар	2 сар	3 сар	4 сар	5 сар	6 сар	7 сар	8 сар	9 сар	10 сар	11 сар	12 сар
<b>Зээлийн хөрөнгөөр</b>																		
1	IC6	УБНААСТ2 төслийн гүйцэтгэлийн үнэлгээ	БУА	Урьдчилсан														
2	UTG-01	УСУГ-ын сургалтын танхимын тоног төхөөрөмж	ОУНТ	Урьдчилсан														
3	IC7	УБНААСТ3 төслийн техник, э/з-гийн үнэлгээ	ХА	Урьдчилсан														
<b>ЯНХС-гийн буцалтгүй тусламжийн хөрөнгөөр</b>																		
1	<b>Иргэдийн оролцоотой дэд бүтцийг сайжруулах</b>																	
	PP2-01-AR	Авто зам	ДНТ	Урьдчилсан	км	1												
	CP2-01-CH	Ус зайлуулах суваг	ИОГ	Гүйцэтгэлийн	км	1												
2	<b>Гэр хорооллын орчны эрүүл ахуйг сайжруулах</b>																	
	PP2-02-CC	Иргэдийн хөгжлийн төв	ДНТ	Урьдчилсан	байрлал	1												
	CP2-02-SP	Дундын хогийн цэг	ИОГ	Гүйцэтгэлийн	ш	2												
	CP2-02-PT	Нийтийн жорлон	ИОГ	Гүйцэтгэлийн	ш	6												
	CP2-02-MN	Рашаан, булаг тохижуулах	ИОГ	Гүйцэтгэлийн	ш	1												
	PP2-02-BO	Бохирын цооног	ДНТ	Гүйцэтгэлийн	ш	2												
	PP2-02-CT	Гүний худаг	ДНТ	Урьдчилсан	ш	2												
	PP2-02-CT	Сити жорлон	ДНТ	Урьдчилсан	ea	1												
3	<b>Гэр хороололд аюулгүй орчин бүрдүүлэх</b>																	
	CP2-03-BS	Автобусны буудал	ИОГ	Гүйцэтгэлийн	ш	2												
	PP2-03-MC	Хяналтын камер	ДНТ	Урьдчилсан	ш	30												
	CP2-03-SU	Загвар гудамжны тохижилт	ИОГ	Гүйцэтгэлийн	байрлал	1												
	CP2-03-PW	Явган хүний зам, шат	ИОГ	Гүйцэтгэлийн	км	4												
	CP2-03-CL	Орчны гэрэлтүүлэг	ИОГ	Гүйцэтгэлийн	байрлал	3												
4	<b>Залуус, хөгшдөд зориулах</b>																	
	CP2-04-RA	Амралтын талбай	ИОГ	Гүйцэтгэлийн	байрлал	3												
	CP2-04-GF	Ногоон байгууламж	ИОГ	Гүйцэтгэлийн	байрлал	2												
	CP2-04-IG	Алжаал тайлах төв	ИОГ	Гүйцэтгэлийн	байрлал	2												
	CP2-04-PG	Тоглоомын талбай	ИОГ	Гүйцэтгэлийн	байрлал	2												

Жич: Олон нийтийн оролцооны гэрээт ажлуудын эхний гэрээнд урьдчилсан хяналт хийнэ

## Тайлбар

ОУНТ Олон улсын нээлттэй тендер

ДНТ Дотоодын нээлттэй тендер

БУА Бага үнийн арга

ХА Зөвлөх шалгаруулах хосолмол арга

Нийслэлийн Засаг дарга Г. Мөнхбаяр 2011 оны 1-р сарын 26-нд батлав.

**2011 ОНЫ ТӨЛӨВЛӨГӨӨ**

Ä/ä	Төлөвлөгөөт ажлууд	Товч агуулга	Öóääöää	<sup>a</sup> ðò °ä (US\$)
А. Ус хангамжийн төслийн хүрээнд				
1	Дамбадаржаагийн гэр хороололд 80 айл, 8 байгууллагыг цэвэр бохир усны шугаманд холбож, бие даасан цэвэрлэх байгууламж барих загвар төслийг бүрэн дуусгаж, ашиглалтад хүлээлгэн өгнө.	2,39 км бохир усны, 4,6 км цэвэр усны шугам хоолой суурилуулах, 100м3/хон хүчин чадал бүхий бие даасан цэвэрлэх байгууламж барих, турших, тохируулах	2011 î í û 7-ð ñäðä	895,000
2	Öï öüí óñ öäí ääí æää ñóóðëëääääö öüí àëöüí áí ëíí ì åðäí èè öääëö нийлүүлж, суурилуулах ажлын 2 дугаар ээлжийг дуусгаж, ашиглалтад хүлээлгэн өгөх.	Хотын шугам сүлжээнд урсац тохируулах 5, даралт тохируулах 5 хаалт, Худгийн барилга-10ш-ийг барих, телеметрийн ажил	2011 î í û 7-р сард	547,000
3	Ö° äëéí ýö ¿¿ñäýðëéí ääöí ì àòæöóëäëö, àëñüí öäëðäëääüí ñëñòäí ä öí ëáí ö 2 дахь шатны ажлыг дуусгаж, ашиглалтад хүлээлгэн өгөх	53 гүний худаг-Төв станц- УСУГ-ыг шилэн кабелиар холбож АУС-д холбох, цуглуулах, дамжуулах шугаманд усны тоолуур, хлоржуулалтын систем	2011 î í û 7-ð ñäð	1,299,000
4	НЭЗН-ийн 2011 оны Тэргүүлэх зорилт 6: Улаанбаатар хотын НААСТ-ийн 3-р үе шатны ТЭЗҮБ судалгааны багийн сонгон шалгаруулалт явуулж, судалгааны ажлыг хийх	Гэр хорооллын зам, далан суваг, хог хаягдлын менежмент, цэвэр бохир ус хангамж гэсэн үндсэн бүрэлдхүүн хэсгээр хийнэ.	2012 оны 02-р сар	670,000
5	УСУГ-ын сургалтын танхимын тоног төхөөрөмжийг ханган нийлүүлж угсрах	Ус хангамжид хэрэглэж байгаа тоног төхөөрөмж, шинэ технологийг харуулах үзмэр тоног төхөөрөмжүүд	2011 оны 3-р улиралд	180,000
6	Төслийн хоёр дахь шатны төгсгөлийн тайланг бичиж, холбогдох газруудад хүргүүлэн үнэлгээ хийлгэх	Тайланг төслийн хүрээнд хамрагдсан бүх зээл тусламжийг оролцуулан, товхимол болгох	2001 оны 2-р улиралд	3,000

Ä/ä	Төлөвлөгөөт ажлууд	Товч агуулга	᠋᠋᠋᠋᠋᠋	<sup>a</sup> ᠋᠋ ᠋᠋ <sup>᠋</sup> (US\$)
7	УБНААСТ нэртэй үзэсгэлэн байгуулж, ажлаа тайлагнах, үзэсгэлэнг 1000-аас доошгүй хүнд үзүүлж сурталчлах	Үзмэрүүдийг бэлтгэж, нийтэд сурталчлах ажлыг хариуцан зохион байгуулах	2011 оны 4-р сард	5,000
Б. Иргэдийн оролцоотой гэр хорооллын дэд бүтцийг хөгжүүлэх төсөл, TF53820-ийн хүрээнд				
8	хэй äýёöýéí 18-д хороонд ЧДЗДТГ-тай хамтран Иргэдийн хөгжлийн төв байгуулан, үйл ажиллагааг нь хянаж, тогтмолжуулах	Нийтийн халуун ус, саун, угаалга, үсчин, гоо сайхан, интэрнэт, иргэдийг хөгжүүлэх олон талт үйл ажиллагааг явуулна.	Жилдээ	30,000
9	НЭЗН-ийн 2011 оны тэргүүлэх зорилт 2:Тэнэмэл иргэдийг нийгэмшүүлэх байр барих, иргэдийн оролцоотой үйл ажиллагааг явуулах	100 хүний багтаамжтай амьдрах байр, сургалтын танхим, ажлын байртай.	Жилдээ	180,000
10	“Хариуцлагатай түншлэл”-ийн зорилгоор өрхийн эмнэлгийн үйлчилгээний чанар хүртээмжид иргэдийн хяналт тавих жижиг төсөл бэлтгэж, санхүүжилт олж хэрэгжүүлэх	Сонгинохайрхан дүүргийн 25-р хорооны “Цэцэн хайрхан” өрхийн эмнэлэг, хороотой хамтран	Эхний хагас жилд	5,000
11	НЭЗН-ийн 2011 оны Тэргүүлэх зорилт 4: 1 км авто замын хөрөнгийг шийдвэрлэж, барих.	Гэр хороололд нийтийн тээвэр явахад зориулсан авто зам, гэрэлтүүлгийн хамт	Жилдээ	380,000
12	НЭЗН-ийн 2011 оны Тэргүүлэх зорилт 8: Иргэдийн оролцоотой гэр хорооллын орчныг тохижуулах ажлуудыг хийнэ.	Дунд хэсгийн гэр хорооллын сонгосон хороодод	Жилдээ	500,000
В. Агаарын бохирдлыг бууруулах “Цэвэр агаар төсөл”-ийн хүрээнд				
13	Агаарын бохирдлыг бууруулах “Цэвэр агаар” төслийн бэлтгэл ажлыг хангуулах	Төсөл хэрэгжүүлэх гарын авлага, ажлын удирдамжууд бэлтгэх	2-р сард	10,000
14	Цэвэр агаар төслийн хөгжлийн зээлийн гэрээ болон төслийн гэрээг байгуулах	Гэрээ байгуулахад шаардагдах бичиг баримтуудын төслийг боловсруулан	Эхний хагас жилд	

Ä/ä	Төлөвлөгөөт ажлууд	Товч агуулга	᠋᠋᠋᠋᠋᠋	᠋ ᠋᠋ ᠋᠋ (US\$)
	нөхцөлийг бүрдүүлэх	холбогдох байгууллагуудад танилцуулах		
15	Төслийг удирдах хороог байгуулж, урьдчилсан санхүүжилтийн асуудлыг шийдвэрлүүлэх	Засаг даргын захирамж гаргуулах (1 сая орчим долларын хөрөнгийн асуудлыг шийдвэрлүүлэх)	2-р сард	
16	Агаарын бохирдлын асуудлаар ажиллаж байгаа олон улсын байгууллагуудын үйл ажиллагаатай уялдуулах	АХБ, ГХАХН, МСС, Хас банктай хамтарсан уулзалтыг 5 удаа зохион байгуулах	Эхний хагас жилд	
17	Дотоодын үйлдвэрлэгчдийг тодорхойлж, эхний ээлжийн зуухыг үйлдвэрлэх	Утаагүй, лабораториор баталгаажсан эхний 1000 зуух үйлдвэрлэх	Жилдээ	200,000
18	Гэр хорооллын сонгогдсон дүүргүүдэд нарийвчилсан судалгаа хийж иргэдийн хэрэгцээг тодорхойлох	Судалгаанд 5000 айл хамруулах	Жилдээ	50,000
19	Сургалт сурталчилгааны компани ажлыг зохион байгуулах	Бэлэн болсон зуухыг сурталчилж, нөхөн олговортойгоор 1000 айлын зуухыг солих	Жилдээ	75,000
	<b>Нийт дүн</b>			<b>5,029,000</b>

ТӨСЛИЙГ УДИРДАХ НЭГЖ